

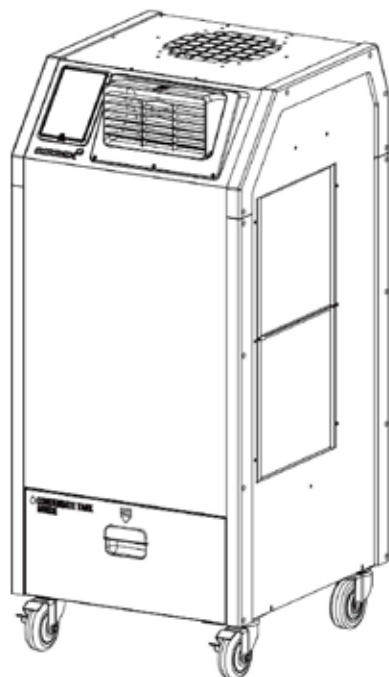

CONDIZIONATORE

REX NORDIC

REX NORDIC HP-19 Condizionatore mobile



INSTRUCTION BOOK • OHJEKIRJA • INSTRUKTIONSBOK • INSTRUKSJONSBOK • INSTRUKTIONSBOG •
BEDIENUNGSANLEITUNG • INSTRUCTIEBOEK • MANUEL D'INSTRUCTIONS • INSTRUKCJA OBSŁUGI •
MANUALE DI ISTRUZIONI • MANUAL DE INSTRUCCIONES • NÁVOD K POUŽITÍ • NÁVOD NA POUŽITIE



CONDIZIONATORE MOBILE

INFORMAZIONI TECNICHE REX NORDIC HP-19

Capacità di raffreddamento/ riscaldamento	Btu/h	19,000
	W	5,570
Collegamento elettrico		230-240 V~, 50 Hz, 1 Ph
Consumo di energia	kW	Craffreddamento 2,3
	kW	Riscaldamento 2,1
Consumo	A	Raffreddamento 9,2 (27 °C 50%) / Max.13 (45 °C 40%)
	A	Riscaldamento 9,5 (20 °C 60%) / Max.11 (27 °C 50%)
Deumidificazione	l./h	Max. 4,92
	l./h	Nom. 2,58
Refrigerante	kg	R-454C (1.150)
Dimensioni (L x P x A)	cm	55 x 63 x 126

Peso	kg	82
Livello di rumore	dB	59
Condizioni di funzionamento		Craffreddamento 18 ~ 45 °C (40 ~ 60%)
		Riscaldamento 5 ~ 27 °C (50 ~ 60%)
		Deumidificazione 15 ~ 45°C (60 ~ 80%)
Seratoio della condensa	l.	20
Cavo di alimentazione		Spina (3 m)
Fusibile		250 V~, 5 A (5 X 20 mm)
Interruttore automatico		15 A
Garanzia		2+1 anni

DESCRIZIONE ESTERNA VISTA FRONTALE

1	Controller digitale
2	Presca con griglia (aria fredda in modalità aria condizionata, aria calda in modalità riscaldamento)
3	Filtro evaporatore (Entrata aria ambiente)
4	Paracolpi di protezione
5	Sportello del serbatoio di condensa (Serbatoio della condensa all'interno)
6	Rotelle (bloccabili anteriori)

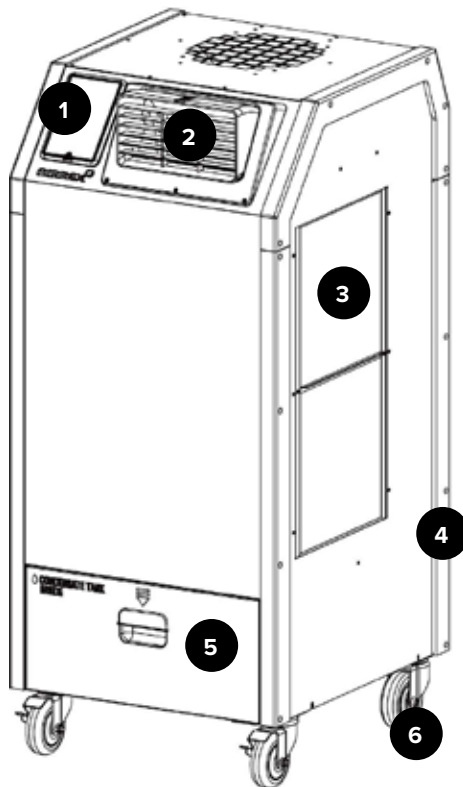

INFORMAZIONI TECNICHE REX NORDIC HP-19
FUNZIONI DEL PANNELLO DI CONTROLLO

1	Potenza	Utilizzare per accendere/spengere.
2	Velocità della ventola	Controlla la velocità bassa/alta della ventola.
3	▲ Pulsante ▼	Aumenta o diminuisce la temperatura impostata o il tempo di sospensione (spegnimento).
4	Modalità	Utilizzare per selezionare la modalità Raffreddamento / Deumidificazione / Ventilazione / Riscaldamento / Auto.
5	Timer di spegnimento	È possibile impostare l'ora di spegnimento dell'unità. È possibile impostare 0~24 ore. Gli intervalli di tempo sono di 30 minuti, fino a 10 ore e poi 1 ora tra 10 e 24 ore.
6	Camera	Se il display LCD è acceso, la temperatura visualizzata è quella della stanza.
7	Comp	Quando il compressore è in funzione, il LED è acceso.
8	Errore	Segnale di errore.
9	Controllo	Se l'acqua è piena o è necessario controllare il serbatoio di scarico, il LED è acceso.
10	Visualizza	Visualizza la temperatura ambiente e, se sono state impostate, anche la temperatura di impostazione e il tempo di sospensione.
11	ECO	Quando il compressore non è in funzione, il LED è acceso. La ventola non funziona o funziona a velocità molto bassa.

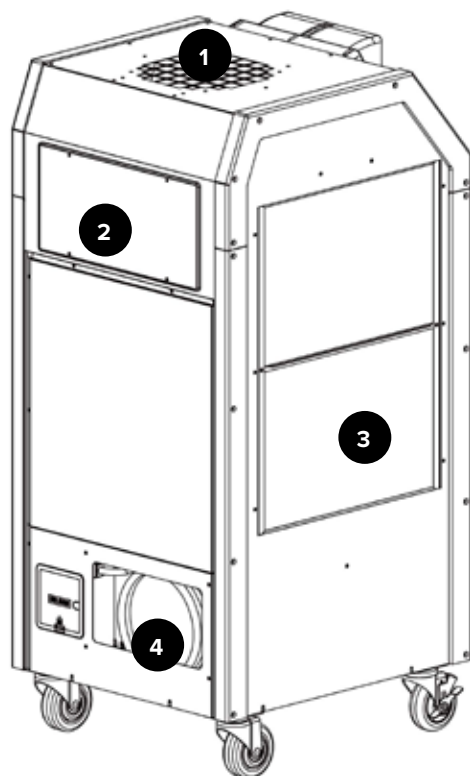
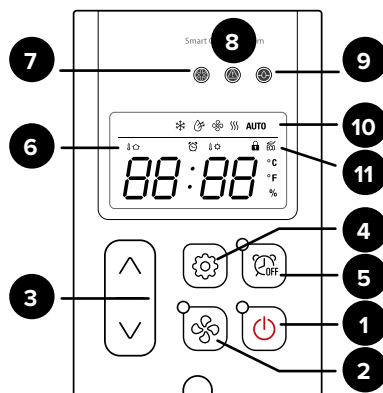
DESCRIZIONE ESTERNA
VISTA POSTERIORE E LATERALE

1	Uscita aria calda
2	Pannello di accesso elettrico
3	Filtro del condensatore
4	Cavo di alimentazione

**INDICE**

SPECIFICHE, FUNZIONI DEL PANNELLO DI CONTROLLO	2-3
ISTRUZIONI DI SICUREZZA	5
CONSIGLI GENERALI PRIMA DELL'USO	6
DESCRIZIONE ESTERNA	6
METODO DI CAMBIO MODALITÀ	6
COME IMPOSTARE IL TIMER DI SPEGNIMENTO	7
FUNZIONAMENTO DEL CONTROLLO DELLA TEMPERATURA	7
SELEZIONE	8
INDICATORI DI "ERRORE" E AVVISO	8
RISOLUZIONE DEI PROBLEMI	9
PULIZIA E MANUTENZIONE	10
UTILIZZO DELL'APPLICAZIONE MOBILE	11
SCHEMA DI CABLAGGIO	14
MANUALE DI INSTALLAZIONE, MANUTENZIONE E FUNZIONAMENTO	15

Grazie per aver acquistato questo prodotto.

Prima dell'uso, leggere attentamente il presente manuale d'uso.

• Le seguenti istruzioni hanno lo scopo di garantire la sicurezza dell'utente e di prevenire lesioni personali o danni materiali. Leggere attentamente e seguire tutte le istruzioni. Le presenti istruzioni sono suddivise in due sezioni: **AVVERTENZE** e **PRECAUZIONI**.

• L'apparecchio non deve essere utilizzato da persone (compresi i bambini) con capacità fisiche, sensoriali o mentali ridotte o con mancanza di esperienza e conoscenza, a meno che non siano state fornite loro istruzioni o supervisione.

• I bambini sotto sorveglianza non devono giocare con l'apparecchio.

► È fondamentale leggere attentamente le "ISTRUZIONI DI SICUREZZA" prima dell'uso e seguirle sempre.

► Conservare il presente manuale a portata di mano per consultazione.

► Questo apparecchio è specificato per l'uso con alimentazione alla tensione nominale.









► La nostra politica è quella di migliorare continuamente i nostri prodotti. Il contenuto (caratteristiche e specifiche) del presente manuale è pertanto soggetto a modifiche senza preavviso.

Il contenuto del presente manuale, comprese le specifiche e il design dei prodotti, può essere modificato senza preavviso.





ISTRUZIONI DI SICUREZZA

AVVERTENZA Conservare il presente manuale in un luogo visibile vicino all'unità per poterlo consultare facilmente.

SIMBOLI:  DEVI  NON DEVI.

-  Utilizzare un interruttore automatico adeguato alla capacità. (Potrebbe causare incendi e scosse elettriche)
-  Prima di pulire, scollegare l'unità. (Altrimenti sussiste il rischio di scossa elettrica)
-  Non utilizzare un cavo di alimentazione danneggiato. (Pericolo di cortocircuito, incendio o scossa elettrica)
-  Non utilizzare prolunghe se non del tipo approvato. (Rischio di incendio e/o scossa elettrica)
-  Non collocare oggetti sopra la macchina. (Ciò potrebbe causare scosse elettriche, malfunzionamenti o lesioni)
-  Non attorcigliare o piegare bruscamente il cavo di alimentazione né appoggiarvi oggetti pesanti. (L'isolamento potrebbe danneggiarsi causando incendi o scosse elettriche)
-  Controllare il pannello di controllo dopo aver spento l'interruttore automatico. (Rischio di scossa elettrica e/o malfunzionamento)
-  Non utilizzare l'unità su superfici instabili o inclinate. Utilizzare sempre su un pavimento solido e piano. (Rischio di caduta con conseguenti lesioni, incendio o malfunzionamento)

ATTENZIONE

-  Non posizionare l'unità su superfici irregolari, instabili o inclinate. (Ciò potrebbe causare malfunzionamenti)
-  Quando si ripone l'unità, conservarla in un luogo fresco e asciutto. (Per evitare corrosione e malfunzionamenti)
-  Se non viene utilizzato per un certo periodo di tempo o in caso di temporali, scollegare sempre l'alimentazione. (Per evitare il rischio di scosse elettriche, cortocircuiti o incendi)
-  Non spruzzare acqua sull'unità né utilizzare solventi come benzina, diluenti o alcool per la pulizia. (Esiste il rischio di scosse elettriche e/o cortocircuiti)
-  Progettato per uso interno.

INSTALLAZIONE

AVVERTENZE RELATIVE AL POSIZIONAMENTO CORRETTO PER L'INSTALLAZIONE

ATTENZIONE

Non utilizzare l'unità in ambienti esplosivi o in aree in cui potrebbero verificarsi fughe di gas infiammabili.

Non utilizzare l'unità in aree dove potrebbe essere esposta a pioggia o acqua.

Non utilizzare l'unità in atmosfere corrosive.

Non installare l'unità su superfici irregolari o inclinate. L'unità potrebbe rotolare o ribaltarsi anche se le rotelle sono bloccate in posizione di arresto.

SPOSTAMENTO DELL'UNITÀ

Sbloccare le rotelle e spingere l'unità su una superficie piana, quindi bloccare le rotelle.

COLLEGAMENTO DELL'UNITÀ

Controllare che i poli e la superficie della spina del cavo di alimentazione non siano sporchi o impolverati. Se sono presenti polvere e/o sporco, pulire con un panno pulito e asciutto.

Controllare che il cavo di alimentazione, la spina e i poli non siano danneggiati o sovraccarichi.

Se si riscontrano danni o sovraccarichi, contattare un tecnico qualificato o un elettricista qualificato per sostituire o riparare il cavo di alimentazione, la spina o i poli.

ATTENZIONE

Se il cavo di alimentazione o la spina sono danneggiati, la riparazione deve essere eseguita solo da personale elettricista qualificato.

ATTENZIONE

Non collegare/scollegare il cavo di alimentazione né tentare di azionare i pulsanti con le mani bagnate. Ciò potrebbe causare scosse elettriche.

CONSIGLI GENERALI PRIMA DELL'USO

- Garantire la sicurezza del luogo in cui verrà utilizzata l'unità.
 - Assicurarsi che il pavimento o il terreno siano lisci e piatti.
 - Assicurarsi che vi sia uno spazio libero di almeno 50 cm su tutti i lati dell'unità.
 - Una volta posizionata, BLOCCARE le rotelle per impedirne lo spostamento.
 - Non utilizzare mai l'unità con un'inclinazione superiore a 2°.
 - Se si utilizza una pompa di condensa, collegarla all'alloggiamento nel serbatoio di condensa.
 - È necessario collegare il cavo di alimentazione standard.
- Se il cavo di alimentazione è danneggiato, deve essere sostituito dal servizio di assistenza o da personale qualificato per evitare pericoli.

PER LA MASSIMA EFFICIENZA

- In ambienti chiusi, utilizzare uno scarico verticale verso il soffitto.
- Se possibile, convogliare i gas di scarico all'esterno attraverso una finestra o una porta.
- Assicurarsi che l'alimentazione elettrica sia quella nominale.

METODO DI CAMBIO MODALITÀ



MODALITÀ DI RAFFREDDAMENTO

Se si preme il pulsante "Mode", viene visualizzato il "simbolo di raffreddamento".



MODALITÀ DEUMIDIFICAZIONE

Se si preme il pulsante "Mode" quando è in funzione la modalità "raffreddamento", viene visualizzato il "simbolo di deumidificazione".



MODALITÀ VENTILAZIONE

Se si preme il pulsante "Mode" quando è attiva la "Deumidificazione" è attiva, viene visualizzato il "simbolo Ventilatore".



MODALITÀ RISCALDAMENTO

Se si preme il pulsante "Mode" quando è in funzione la "ventola", viene visualizzato il "simbolo del riscaldamento".



MODALITÀ AUTO

Se si preme il pulsante "Mode" quando è in funzione la funzione "caldo", viene visualizzato "AUTO".

I prodotti elettrici ed elettronici di scarto devono essere smaltiti separatamente dai normali rifiuti domestici.

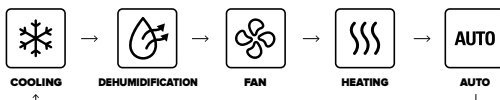

I prodotti elettrici ed elettronici di scarto devono essere smaltiti separatamente dai normali rifiuti domestici. Quando si smaltiscono tali prodotti, riciclarli presso gli impianti di raccolta differenziata. Seguire le indicazioni delle autorità locali e/o rivolgersi al negozio dove è stato acquistato il prodotto.

COME IMPOSTARE IL TIMER DI SPEGNIMENTO

Questa funzione consente di impostare la durata di funzionamento dell'unità.

1 FASE 1

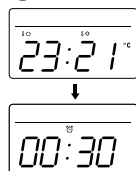

Quando l'unità è in funzione, premere il pulsante "Off Timer" e impostare il tempo desiderato premendo ▲ o ▼. Ogni volta che si preme il pulsante, il periodo di "spegnimento" aumenta di 30 minuti, fino a 10 ore, e di 1 ora fino a 24 ore. Il display mostrerà 0,5 per 30 minuti e 1 per un'ora. Un'ora e mezza verrà visualizzata come 1,5.

2 FASE 2



Una volta terminata l'impostazione del periodo di tempo, la spia "Off Timer" si accenderà per indicare che l'unità è in modalità sleep (Off Timer).

3 FASE 3

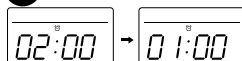

Se si preme il pulsante "Off Timer" durante il funzionamento, verrà visualizzato il tempo rimanente.

ANNULLARE

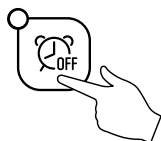

Per annullare il timer di spegnimento, tenere premuto il pulsante "Off Timer" per 1 secondo. Il timer si spegnerà automaticamente.

FUNZIONAMENTO DEL CONTROLLO DELLA TEMPERATURA



- All'accensione, viene visualizzata la temperatura impostata.
- È possibile modificare la

temperatura impostata.

VISUALIZZAZIONE DELL'INTERVALLO DI TEMPERATURA AMBIENTE E DELL'INTERVALLO DI IMPOSTAZIONE

MODALITÀ RAFFREDDAMENTO

MODALITÀ	INTERVALLO DI VISUALIZZAZIONE	CAMPO DI REGOLAZIONE
Camera	0°C ~ 60°C	18°C ~ 30°C
Spot		1°C ~ 30°C

Il raffreddamento funziona quando la temperatura ambiente è superiore alla temperatura impostata.

Il raffreddamento si arresta quando la temperatura ambiente è inferiore alla temperatura impostata.

MODALITÀ RISCALDAMENTO

MODALITÀ	INTERVALLO DI VISUALIZZAZIONE	CAMPO DI REGOLAZIONE
Camera	0°C ~ 60°C	8°C ~ 27°C

Il riscaldamento funziona quando la temperatura ambiente è inferiore alla temperatura impostata.

Il riscaldamento si arresta quando la temperatura ambiente è superiore alla temperatura impostata.

MODALITÀ AUTOMATICA

MODALITÀ	INTERVALLO DI VISUALIZZAZIONE	CAMPO DI REGOLAZIONE
Camera	0°C ~ 60°C	18°C ~ 27°C

Quando la temperatura ambiente è superiore alla temperatura impostata, il raffreddamento è attivo e

quando la temperatura ambiente è inferiore alla temperatura impostata, il riscaldamento si attiva automaticamente.

SELEZIONE

MODALITÀ SPOT O STANZA



Per modificare la temperatura dell'intera stanza, selezionare "Modalità stanza". Per il raffreddamento mirato di macchinari, server, persone ecc., selezionare "Modalità Spot". Applicabile solo in modalità raffreddamento.

• Se si desidera visualizzare la temperatura ambiente, quando l'unità è in funzione, premere "mode" e "▼" contemporaneamente per 3 secondi.

• La spia "Room LED" si accende quando è impostata la modalità "Room" è impostata.

BLOCCO O SBLOCCO



• Se si preme "▼" per 5 secondi quando l'unità è spento, è possibile controllare la modalità "LOCK, UNLOCK"

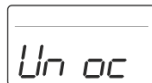

• È possibile impostare "SBLOCCO" o "BLOCCO" dopo aver premuto "▲" il pulsante "▲".

UNITÀ DI TEMPERATURA

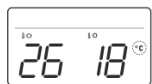

• Se si desidera cambiare l'unità di misura della temperatura °C ↔ °F, quando l'unità è spenta, premere contemporaneamente i pulsanti "▼" e "▲" contemporaneamente per 3 secondi

MODALITÀ ECO





• Se si preme "▲" per 5 secondi quando l'unità è spenta, è possibile controllare la modalità "ECO".

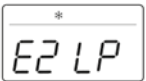

• È possibile selezionare il funzionamento del ventilatore a velocità molto bassa o il suo spegnimento.

INDICATORI DI "ERRORE" E AVVISO

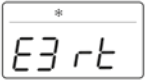
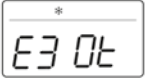
CODICE DI ERRORE	PROBLEMA	CAUSA
	Alta pressione	Filtro COND bloccato. Condotto di scarico bloccato/attorcigliato. Temperatura ambiente troppo alta.
AZIONE CORRETTIVA Pulire il filtro COND. Assicurarsi che il condotto di scarico non sia bloccato/attorcigliato. Non utilizzare il climatizzatore se la temperatura ambiente è superiore a		
	Bassa pressione	Verificare l'impianto elettrico. Il refrigerante potrebbe essere scarso o esaurito.
AZIONI CORRETTIVE Verificare l'alimentazione (tensione/amperaggio). Controllare il livello del refrigerante e verificare che non vi siano perdite. Pulire il filtro e la serpentina. Controllare il filtro dell'evaporatore. Controllare la serpentina dell'evaporatore.		
	Sensore AF1	Se il sensore AF1 è in cortocircuito o tagliato, viene visualizzato "E3 A1" e il LED "Errore" si accende.
AZIONE CORRETTIVA Sostituire il sensore AF1.		
	Sensore RT	Se il sensore RT è in cortocircuito o tagliato, viene visualizzato "E3 rt" e il LED "Errore" si accende.
AZIONE CORRETTIVA Sostituire il sensore RT nel controller digitale.		
	Sensore OT	Se il sensore OT è in cortocircuito o tagliato, viene visualizzato "E3 Ot" e il LED "Errore" si accende.
AZIONE CORRETTIVA Sostituire il sensore OT.		

INDICATORI DI "ERRORE" E AVVISO

CODICE DI ERRORE	PROBLEMA	CAUSA
	Sensore AF2	Se il sensore AF2 è in cortocircuito o tagliato, viene visualizzato "E3 A2" e il LED "Errore" si accende.
AZIONE CORRETTIVA Sostituire il sensore AF2.		
	Motore BLDC	Se il motore BLDC non funziona, viene visualizzato "E5" e il LED "Errore" si accende
AZIONE CORRETTIVA Controllare o sostituire il motore BLDC		
	Acqua piena	Il serbatoio dell'acqua è pieno.
AZIONE CORRETTIVA Svuotare il serbatoio dell'acqua		
	Allineare il serbatoio dell'acqua	Il serbatoio dell'acqua non è posizionato correttamente.
AZIONE CORRETTIVA Posizionare il serbatoio dell'acqua nella posizione corretta.		
	Allarme antigelo	L'evaporatore è al di sotto dei -2 °C perché utilizzato in un ambiente con temperatura ambiente bassa.
AZIONE CORRETTIVA Non utilizzare l'unità a temperature ambiente inferiori a 18 °C. Controllare il livello del refrigerante.		

RISOLUZIONE DEI PROBLEMI

PROBLEMA	CONTROLLO	RIMEDIO
NON FUNZIONAMENTO	Cavo di alimentazione collegato correttamente.	Collegare correttamente il cavo.
	Pulsante di accensione "OFF".	Premere il pulsante POWER per portarlo su "ON".
	Fusibile (alimentazione) bruciato.	Sostituire il fusibile nella scheda.
	Interruttore sul quadro elettrico scattato.	Controllare la capacità di carico e ripristinare.
	Temperatura ambiente troppo alta.	Controllare l'intervallo di temperatura di funzionamento.
RIDOTTO RAFFREDDAMENTO	Filtro ostruito dalla polvere.	Pulire il filtro.
	Polvere nello scambiatore di calore.	Pulire lo scambiatore di calore.
	Ostacolo sul lato di ingresso.	Rimuovere e lasciare uno spazio libero di 50 cm.

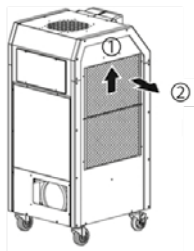
PULIZIA E MANUTENZIONE**PULIZIA DEI FILTRI DELL'ARIA**

1 Per rimuovere i filtri, farli scorrere leggermente verso l'alto **1** e tirare verso di sé **2**.

2 Pulire i filtri con acqua o aria compressa.

3 Pulire l'evaporatore e il condensatore con un aspirapolvere o aria compressa.

**MANUTENZIONE**

1 Dopo la pulizia, asciugare completamente asciugare l'interno dell'unità azionando la modalità "Ventilazione".



2 Spegnere il pannello di controllo, staccare la spina dalla presa. Avvolgere e riporre il cavo in modo ordinato.

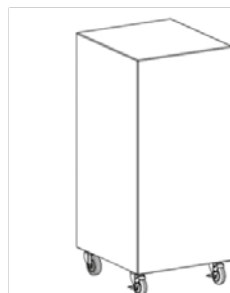

3 Tenere la macchina adeguatamente per evitare danni da umidità e polvere.

UTILIZZO DELL'APPLICAZIONE MOBILE

INSTALLAZIONE DELL'APPLICAZIONE

- 1 Avvia Google Play o App Store
- 2 Trova l'applicazione REXNORDIC
- 3 Installa l'applicazione



REGISTRARSI COME UTENTE ALL'APPLICAZIONE

Sign In

E-mail

Password 🔒

Forgot Password | Join

- 1 Nella schermata di accesso, premi il pulsante **ISCRIVITI** per avviare la registrazione di un nuovo utente. Se hai già un account Airrex, accedi con la tua e-mail e la tua password.

Join

E-mail

Password 🔒

Confirm Password 🔒

- 2 Inserisci due volte la tua e-mail e la password desiderata, quindi fai clic sul pulsante **JOIN**.

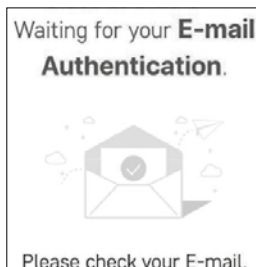

- 3 Controlla la tua casella di posta elettronica e verifica il tuo indirizzo e-mail cliccando sul pulsante/link contenuto nell'e-mail.

COLLEGAMENTO DEL RISCALDATORE ALL'APPLICAZIONE



- 1 Premi il pulsante **CONNECT PRODUCT** per avviare il processo di connessione.

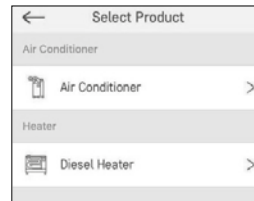

- 2 Scegli Condizionatore dalle opzioni di prodotto.



- 3 Leggi tutti i termini di servizio e accettali cliccando sul pulsante **ACCETTA**.

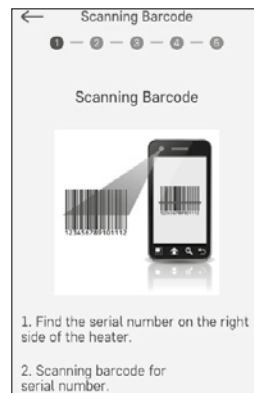

- 4 Trova il numero di serie sul lato destro del riscaldatore. Scansionare il codice a barre con la fotocamera per leggerlo. Premere **MANUAL** per digitare manualmente il numero di serie.

UTILIZZO DELL'APPLICAZIONE MOBILE

COLLEGAMENTO DEL RISCALDATORE ALL'APPLICAZIONE



5 Compilare il modulo di garanzia Rex Nordic di 3 anni. Ricordarsi di compilare tutte le informazioni.



6 Spegner la pompa di calore e premere il pulsante su + pulsante timer per 5 secondi. L'icona del bluetooth lampeggia. Premere il pulsante NEXT nell'applicazione.



7 Scegliere il prodotto da collegare dall'elenco Bluetooth fornito.

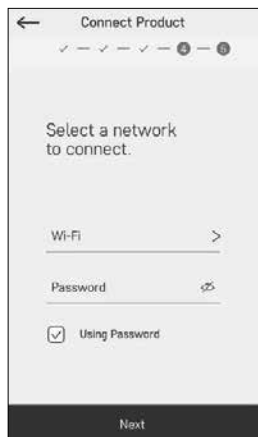

8 Scegli la tua rete Wi-Fi premendo la selezione Wi-Fi. Dopo aver scelto la rete Wi-Fi, inserire la password Wi-Fi corretta nel campo della password. Premere NEXT per collegare il riscaldatore al proprio Wi-Fi.

CONNESSIONE DEL RISCALDATORE ALL'APPLICAZIONE

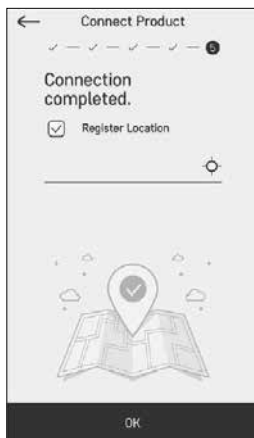

9 Premere la casella di posizione per fornire le informazioni sulla posizione all'applicazione. Se non desideri registrare la posizione del tuo riscaldatore, deseleziona la casella "Registra posizione".

NOTICE



Wi-Fi light blinking twice
Searching for Wi-Fi network

Wi-Fi light blinking once
Connected to Wi-Fi, but not to internet

Wi-Fi light on
Connected to Wi-Fi and internet.

Bluetooth blinking
Searching for smartphone connection

Bluetooth light on
Bluetooth connected to smartphone

SUGGERIMENTI PER L'UTILIZZO DELL'APPLICAZIONE MOBILE

- È possibile aggiornare la schermata scorrendo verso il basso con un dito.

- Quando la pompa di calore è spenta, è possibile ripristinare le impostazioni Wi-Fi e Bluetooth premendo il pulsante SU e il pulsanteTIMER per 5 secondi.

RIAVVIO DELLA POMPA DI CALORE

1. Premere il pulsante di accensione "SPEGNIMENTO"
2. Premere contemporaneamente i pulsanti UP e MODE per circa 5 secondi (si sente un segnale acustico e la memoria si azzerà)
3. Premere contemporaneamente i pulsanti TIMER e MODE per circa 5 secondi (si sente un segnale acustico e il segnale Wi-Fi scompare)

AVVISO! È necessaria una nuova registrazione, seguire le istruzioni riportate nel presente manuale.

UTILIZZO APPLICAZIONE MOBILE

UTILIZZO DELL'APPLICAZIONE MOBILE



CRUSCOTTO DELL'APPLICAZIONE

L'applicazione mobile funziona come il normale pannello di controllo. Fare riferimento alle istruzioni per l'uso contenute nel presente manuale d'uso per comprendere le funzioni di ciascun pulsante.

1. Notifiche push
2. Aggiungere un nuovo prodotto
3. Menu delle impostazioni dell'applicazione
4. Nome del prodotto
5. Menu delle impostazioni del prodotto
6. Stato di funzionamento del prodotto
7. Spegnerne il riscaldatore
8. Scorrere verso il basso per ricaricare lo stato del prodotto



IMPOSTAZIONI DELL'APPLICAZIONE

1. Dopo la registrazione, l'accesso è sempre automatico. Se necessario, è possibile effettuare il logout.
2. Se desideri modificare la password, clicca su questo pulsante. Riceverete un'e-mail con le istruzioni per modificare la password.
3. Selezione per attivare/disattivare le notifiche push.
4. Qui puoi leggere le informazioni sulla licenza, i Termini di servizio e le informazioni sulla privacy.
5. Puoi visualizzare il sito web dell'assistenza clienti.
6. Per eliminare l'ID utente è necessario prima eliminare tutti i prodotti. Quindi contattare l'importatore per eliminare le informazioni dell'utente.



IMPOSTAZIONI DEL PRODOTTO

1. Modificare il nome del prodotto
2. Visualizzare le informazioni di servizio del prodotto
3. Aggiornare il firmware IoT
4. Cambiare la rete Wi-Fi
5. Collegare il bluetooth (utilizzato solo per modificare le informazioni Wi-Fi)
6. Rimuovere il prodotto dall'applicazione

AVVISO PER L'UTILIZZO DELL'APPLICAZIONE MOBILE

- Il router wireless e il cavo LAN sono acquisti separati. Ciascuno deve essere installato separatamente.

- La pompa di calore RexNordic utilizza il metodo di sicurezza WPA2 per connettersi al router.

- La pompa di calore RexNordic supporta solo la frequenza Wi-Fi a 4 GHz. Non supporta la frequenza 5 GHz.

- RexNordic utilizza Bluetooth v4.2 e BLE. La connessione BLE è utilizzata solo per la ricerca iniziale e la connessione tra lo smartphone e il prodotto. La connessione sarà mantenuta dalla rete Wi-Fi. Se si desidera cambiare la rete del prodotto, è necessario ricollegare il BLE.

- L'applicazione mobile Airrex supporta la versione Android 5.1 e successive. Per iPhone, l'applicazione supporta iOS versione 10 e successive e iPhone 7 o successivi.

- Installare un router wireless vicino al prodotto. A seconda della posizione o della distanza tra il prodotto e il router wireless, l'RSSI (potenza del segnale della rete wireless) può variare e anche il tempo di trasmissione e la velocità di trasmissione dei dati in ricezione possono differire.

- Verificare che l'SSID (ID o nome del router wireless) sia impostato su una combinazione di caratteri inglesi e numerici. Se vengono visualizzati caratteri speciali, le informazioni potrebbero non essere trasferite correttamente al modem del prodotto e la connessione potrebbe non essere stabilita.

- La connessione potrebbe non essere possibile a seconda delle impostazioni di rete o dello stato della connessione. Se non sei connesso o hai problemi con la configurazione della rete, contatta il tuo fornitore di servizi di rete.

- Quando si cerca una rete wireless, è possibile rilevare altri SSID (nome del router wireless) nelle vicinanze. È illegale utilizzare la rete di un altro utente. In caso di violazione della legge, potrebbero essere previste sanzioni legali. Assicurarsi di connettersi a una rete (router) che si è autorizzati a utilizzare.

- I dettagli della descrizione possono essere diversi a seconda della versione dell'applicazione. Le cose possono essere modificate in parte senza preavviso all'utente.



SCHEMA DI CABLAGGIO

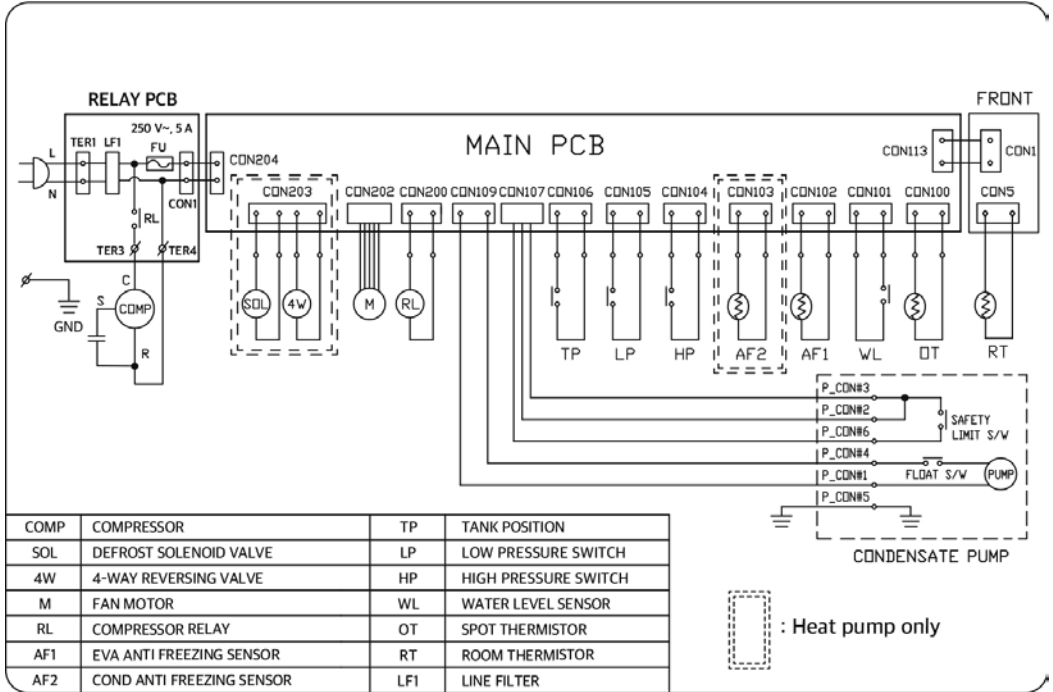

MANUALE DI INSTALLAZIONE, ASSISTENZA E FUNZIONAMENTO

	WARNING : Flammable materials.
	WARNING : Low burning velocity material.

ATTENZIONE

- Non utilizzare mezzi per accelerare il processo di sbrinamento o per pulire, diversi da quelli raccomandati dal produttore.
- L'apparecchio deve essere conservato in un locale privo di fonti di accensione continue (ad esempio: fiamme libere, apparecchi a gas in funzione o stufe elettriche in funzione).
- Non forare o bruciare.
- Tenere presente che i refrigeranti potrebbero non avere odore.
- Questo apparecchio può essere utilizzato da bambini di età superiore agli 8 anni e da persone con capacità fisiche, sensoriali o mentali ridotte o con mancanza di esperienza e conoscenza, purché siano state fornite loro istruzioni relative all'uso sicuro dell'apparecchio e comprendano i pericoli che esso comporta.
- I bambini non devono giocare con l'apparecchio.
- La pulizia e la manutenzione da parte dell'utente non devono essere effettuate da bambini senza supervisione.

1. Installazione, aree non ventilate

– AVVERTENZA: L'APPARECCHIO NON FISSO deve essere conservato in un locale privo di fiamme libere (ad esempio un apparecchio a gas in funzione) o altre POTENZIALI FONTI DI IGNIZIONE (ad esempio un riscaldatore elettrico in funzione, superfici calde) – gli apparecchi non collegati a condotti contenenti refrigeranti A2L con aperture di mandata e ripresa dell'aria nell'ambiente climatizzato possono avere il corpo dell'apparecchio installato in aree aperte come controsoffitti non utilizzati come plenum di ripresa dell'aria, purché l'aria climatizzata non comunichi direttamente con l'aria del controsoffitto.

2. Assistenza

2.1. Competenza del personale addetto alla manutenzione

- Quando si tratta di apparecchi con REFRIGERANTI INFIAMMABILI, sono necessarie informazioni aggiuntive rispetto alle normali informazioni relative alle procedure di installazione, riparazione, manutenzione e messa fuori servizio degli apparecchi di refrigerazione.
- La formazione su queste procedure è svolta da organismi di formazione nazionali o dai fabbricanti accreditati per l'insegnamento delle norme di competenza nazionali pertinenti che possono essere stabilite dalla legislazione.
- La competenza acquisita deve essere documentata da un certificato.

2.2 Informazioni e formazione

- La formazione deve includere i seguenti argomenti:

- Informazioni sul potenziale di esplosione dei REFRIGERANTI INFIAMMABILI per dimostrare che le sostanze infiammabili possono essere pericolose se maneggiate senza cura.
- Informazioni sulle POTENZIALI FONTI DI IGNIZIONE, in particolare quelle non evidenti, quali accendini, interruttori della luce, aspirapolvere, riscaldatori elettrici.
- Informazioni sui diversi concetti di sicurezza: Involucro ventilato – (vedere clausola GG.4) La sicurezza dell'apparecchio dipende dalla ventilazione dell'involucro. Lo spegnimento dell'apparecchio o l'apertura dell'involucro hanno un effetto significativo sulla sicurezza. È necessario assicurarsi che la ventilazione sia sufficiente prima dell'uso.
- Informazioni sui rilevatori di refrigeranti:
 - Principio di funzionamento, comprese le influenze sul funzionamento.
 - Procedure per riparare, controllare o sostituire in modo sicuro un rilevatore di refrigerante o parti di esso.
 - Procedure per disattivare un rilevatore di refrigerante in caso di lavori di riparazione sulle parti che trasportano il refrigerante.

Informazioni sul concetto di componenti sigillati e involucri sigillati secondo la norma IEC 60079-15:2010.

Informazioni sulle corrette procedure di lavoro

- a) Messa in servizio** • Assicurarsi che la superficie del pavimento sia sufficiente per la CARICA DI REFRIGERANTE o che il condotto di ventilazione sia montato in modo corretto.
- Collegare le tubazioni ed effettuare una prova di tenuta prima di caricare il refrigerante.
 - Controllare i dispositivi di sicurezza prima della messa in servizio.

b) Manutenzione • Le apparecchiature portatili devono essere riparate all'esterno o in un'officina appositamente attrezzata per la manutenzione di unità con REFRIGERANTI INFIAMMABILI.

- Assicurare una ventilazione sufficiente nel luogo di riparazione.
- Tenere presente che il malfunzionamento dell'apparecchiatura può essere causato dalla perdita di refrigerante e che è possibile che si verifichino fughe di refrigerante.
- Scaricare i condensatori in modo da non provocare scintille. La procedura standard per cortocircuitare i terminali del condensatore di solito provoca scintille.
- Rimontare accuratamente gli involucri sigillati. Se le guarnizioni sono usurate, sostituirle.
- Controllare le apparecchiature di sicurezza prima di mettere in funzione l'apparecchiatura.
- c) Riparazione**
- Le apparecchiature portatili devono essere riparate all'aperto o in un'officina appositamente attrezzata per la manutenzione di apparecchiature con REFRIGERANTI INFIAMMABILI.
- Assicurare una ventilazione sufficiente nel luogo di riparazione.
- Tenere presente che il malfunzionamento dell'apparecchiatura può essere causato dalla perdita di refrigerante e che è possibile che si verifichino fughe di refrigerante.
- Scaricare i condensatori in modo da non provocare scintille.
- Quando è necessaria la brasatura, eseguire le seguenti procedure nell'ordine indicato:
 - Rimuovere il refrigerante in modo sicuro secondo le normative locali e nazionali. Se il recupero non è richiesto dalle normative nazionali, scaricare il refrigerante all'esterno. Fare attenzione che il refrigerante scaricato non causi alcun pericolo. In caso di dubbio, una persona

deve sorvegliare la presa. Prestare particolare attenzione affinché il refrigerante scaricato non rifluisca nell'edificio;

- Spurgare il circuito del refrigerante con azoto privo di ossigeno;
- Evacuare il circuito del refrigerante;
- Spurgare il circuito del refrigerante con azoto per 5 minuti (non necessario per i refrigeranti A2L).
- Evacuare nuovamente (non necessario per i refrigeranti A2L).
- Rimuovere le parti da sostituire mediante taglio o brasatura.
- Spurgare il punto di brasatura con azoto durante la procedura di brasatura necessaria per la riparazione.
- Eseguire una prova di tenuta prima di caricare il refrigerante.

d) Disattivazione

• Se la messa fuori servizio dell'apparecchiatura compromette la sicurezza, prima della dismissione è necessario rimuovere la CARICA DI REFRIGERANTE.

- Assicurare una ventilazione sufficiente nel luogo in cui si trova l'apparecchiatura.
- Tenere presente che il malfunzionamento dell'apparecchiatura può essere causato dalla perdita di refrigerante e che è possibile che si verifichino fughe di refrigerante.
- Scaricare i condensatori in modo da non provocare scintille.
- Rimuovere il refrigerante. Se il recupero non è richiesto dalle normative nazionali, scaricare il refrigerante all'esterno. Fare attenzione che il refrigerante drenato non causi alcun pericolo. In caso di dubbio, una persona deve sorvegliare la presa. Prestare particolare attenzione affinché il refrigerante drenato non torni a galleggiare nell'edificio.
- Quando si utilizzano REFRIGERANTI INFIAMMABILI eccetto i REFRIGERANTI A2L,
 - Evacuare il circuito del refrigerante.
 - Spurgare il circuito del refrigerante con azoto per 5 minuti.
 - Evacuare nuovamente.
 - riempire con azoto fino alla pressione atmosferica.
 - Apporre un'etichetta sull'apparecchiatura indicante che il refrigerante è stato rimosso.

e) Smaltimento

- Assicurare una ventilazione sufficiente sul luogo di lavoro.
- Rimuovere il refrigerante. Se il recupero non è richiesto dalle normative nazionali, scaricare il refrigerante all'esterno. Fare attenzione che il refrigerante scaricato non causi alcun pericolo. In caso di dubbio, una persona deve sorvegliare l'uscita. Prestare particolare attenzione affinché il refrigerante drenato non torni a galleggiare nell'edificio.

Quando si utilizzano refrigeranti infiammabili,

- evacuare il circuito del refrigerante.
- Spurgare il circuito refrigerante con azoto privo di ossigeno.
- Evacuare nuovamente. (non necessario per i refrigeranti A2L); e
- spegnere il compressore e scaricare l'olio.

Spegnere il compressore e scaricare l'olio.

Controlli dell'area

Prima di iniziare i lavori su impianti contenenti REFRIGERANTI INFIAMMABILI, è necessario effettuare controlli di sicurezza per garantire che il rischio di accensione sia ridotto al minimo. Per la

riparazione dell'IMPIANTO DI REFRIGERAZIONE, 1. a 5. devono essere completati prima di eseguire qualsiasi intervento sull'impianto.

1. Procedura di lavoro

Il lavoro deve essere eseguito secondo una procedura controllata in modo da ridurre al minimo il rischio di presenza di gas o vapori infiammabili durante l'esecuzione dei lavori.

2. Area di lavoro generale

Tutto il personale di manutenzione e le altre persone che lavorano nell'area locale devono essere istruiti sulla natura del lavoro da svolgere. Evitare di lavorare in spazi confinati.

3. Verifica della presenza di refrigerante

Prima e durante il lavoro, l'area deve essere controllata con un rilevatore di refrigerante adeguato, per garantire che il tecnico sia consapevole della presenza di atmosfere potenzialmente tossiche o infiammabili. Assicurarsi che l'apparecchiatura di rilevamento delle perdite utilizzata sia adatta all'uso con tutti i refrigeranti applicabili, ovvero che non produca scintille, sia adeguatamente sigillata o a sicurezza intrinseca.

4. Presenza di estintori

Se si devono eseguire lavori a caldo sull'impianto di refrigerazione o su parti ad esso collegate, devono essere disponibili dispositivi antincendio adeguati. Tenere un estintore a polvere secca o a CO₂ vicino all'area di carica.

5. Assenza di fonti di accensione

Nessuna persona che esegue lavori relativi a un SISTEMA DI REFRIGERAZIONE che comportano l'esposizione di tubazioni deve utilizzare fonti di accensione in modo tale da provocare il rischio di incendio o esplosione. Tutte le possibili fonti di accensione, compreso il fumo di sigaretta, devono essere tenute a una distanza sufficiente dal luogo di installazione, riparazione, rimozione e smaltimento, durante i quali il refrigerante può essere rilasciato nell'ambiente circostante. Prima di iniziare i lavori, l'area intorno all'apparecchiatura deve essere ispezionata per verificare che non vi siano pericoli di infiammabilità o rischi di accensione. devono essere affissi i cartelli "Vietato fumare".

Controlli delle apparecchiature di refrigerazione

In caso di sostituzione di componenti elettrici, questi devono essere adatti allo scopo e alle specifiche corrette. Seguire sempre le istruzioni di manutenzione e assistenza del produttore. In caso di dubbio, consultare l'assistenza tecnica del produttore.

Le seguenti verifiche devono essere effettuate sulle installazioni che utilizzano REFRIGERANTI INFIAMMABILI:

- la CARICA EFFETTIVA DI REFRIGERANTE è conforme alle dimensioni del locale in cui sono installate le parti contenenti refrigerante;
- gli impianti di ventilazione e le bocchette funzionano correttamente e non sono ostruiti;
- se si utilizza un circuito di refrigerazione indiretto, il circuito secondario deve essere controllato per verificare la presenza di refrigerante;
- la marcatura dell'apparecchiatura deve essere visibile e leggibile. Le marcature e i segnali illeggibili devono essere corretti;

– i tubi o i componenti del sistema di refrigerazione sono installati in modo tale da non essere esposti a sostanze che potrebbero corrodere i componenti contenenti refrigerante, a meno che tali componenti non siano realizzati con materiali intrinsecamente resistenti alla corrosione o adeguatamente protetti contro la corrosione.

Controlli sui dispositivi elettrici

La riparazione e la manutenzione dei componenti elettrici devono includere controlli di sicurezza iniziali e procedure di ispezione dei componenti. Se esiste un guasto che potrebbe compromettere la sicurezza, non deve essere collegata alcuna alimentazione elettrica al circuito finché non viene risolto in modo soddisfacente. Se il guasto non può essere riparato immediatamente ma è necessario continuare il funzionamento, deve essere adottata una soluzione temporanea adeguata. Ciò deve essere segnalato al proprietario dell'apparecchiatura in modo che tutte le parti siano informate. I controlli di sicurezza iniziali devono includere: • che i condensatori siano scaricati: questa operazione deve essere eseguita in modo sicuro per evitare la possibilità di scintille;

- che nessun componente elettrico sotto tensione e nessun cablaggio siano esposti durante la carica, il recupero o lo spurgo del sistema;
- che vi sia continuità del collegamento di terra.

Riparazioni di componenti sigillati - Durante le riparazioni dei componenti sigillati, tutte le alimentazioni elettriche devono essere scollegate dall'apparecchiatura su cui si sta lavorando prima di rimuovere i coperchi sigillati, ecc. Se è assolutamente necessario mantenere l'alimentazione elettrica dell'apparecchiatura durante la manutenzione, un sistema di rilevamento delle perdite in funzione permanente deve essere posizionato nel punto più critico per segnalare una situazione potenzialmente pericolosa.

- Particolare attenzione deve essere prestata ai seguenti aspetti per garantire che, durante la lavorazione dei componenti elettrici, l'involucro non venga alterato in modo tale da compromettere il livello di protezione. Ciò include danni ai cavi, numero eccessivo di connessioni, terminali non conformi alle specifiche originali, danni alle guarnizioni, montaggio errato dei pressacavi, ecc.

Riparazione di componenti a sicurezza intrinseca

Non applicare alcun carico induttivo o capacitivo permanente al circuito senza assicurarsi che non superi la tensione e la corrente ammesse per l'apparecchiatura in uso.

I componenti a sicurezza intrinseca sono gli unici che possono essere lavorati in presenza di un'atmosfera infiammabile. L'apparecchiatura di prova deve essere della potenza nominale corretta.

Sostituire i componenti solo con parti specificate dal produttore. Altre parti possono provocare l'accensione del refrigerante nell'atmosfera a causa di una perdita.

NOTA L'uso di sigillante al silicone può inibire l'efficacia di alcuni tipi di apparecchiature di rilevamento delle perdite. I componenti a sicurezza intrinseca non devono essere isolati prima di intervenire su di essi.

Cablaggio

Verificare che il cablaggio non sia soggetto a usura, corrosione, pressione eccessiva, vibrazioni, spigoli vivi o altri effetti ambientali

avversi.

Il controllo deve tenere conto anche degli effetti dell'invecchiamento o delle vibrazioni continue provenienti da fonti quali compressori o ventilatori.

Rilevamento di refrigeranti infiammabili

Per la ricerca o il rilevamento di perdite di refrigerante non devono essere utilizzate in nessun caso fonti potenziali di ignizione. Non deve essere utilizzata una torcia ad alogenuro (o qualsiasi altro rilevatore che utilizzi una fiamma libera).

I seguenti metodi di rilevamento delle perdite sono considerati accettabili per tutti i sistemi refrigeranti.

È possibile utilizzare rilevatori elettronici di perdite per rilevare perdite di refrigerante, ma, nel caso di REFRIGERANTI INFIAMMABILI, la sensibilità potrebbe non essere adeguata o potrebbe essere necessaria una ricalibrazione.

(L'apparecchiatura di rilevamento deve essere calibrata in un'area priva di refrigeranti). Assicurarsi che il rilevatore non sia una potenziale fonte di accensione e che sia adatto al refrigerante utilizzato. Le apparecchiature di rilevamento delle perdite devono essere impostate su una percentuale del LFL del refrigerante e devono essere calibrate in base al refrigerante utilizzato, confermando la percentuale appropriata di gas (massimo 25 %).

NOTA Esempi di fluidi per la rilevazione delle perdite sono

– metodo a bolle,

– agenti fluorescenti.

Se si sospetta una perdita, tutte le fiamme libere devono essere rimosse/spente.

Se si riscontra una perdita di refrigerante che richiede una brasatura, tutto il refrigerante deve essere recuperato dal sistema o isolato (mediante valvole di intercettazione) in una parte del sistema lontana dalla perdita. La rimozione del refrigerante deve essere effettuata secondo la clausola DD.9.

Procedure di ricarica

Oltre alle procedure di ricarica convenzionali, devono essere rispettati i seguenti requisiti. • Assicurarsi che non si verifichi la contaminazione di refrigeranti diversi durante l'uso delle apparecchiature di ricarica. I tubi flessibili o le linee devono essere il più corti possibile per ridurre al minimo la quantità di refrigerante in essi contenuta. • Le bombole devono essere mantenute in una posizione adeguata secondo le istruzioni.

• Assicurarsi che l'IMPIANTO DI REFRIGERAZIONE sia collegato a terra prima di caricare il refrigerante nel sistema.

• Etichettare il sistema al termine del caricamento (se non già fatto).

• Prestare la massima attenzione a non riempire eccessivamente il SISTEMA DI REFRIGERAZIONE.

Messa fuori servizio

Prima di eseguire questa procedura, è essenziale che il tecnico abbia completa familiarità con l'apparecchiatura e tutti i suoi dettagli. Si raccomanda la buona prassi di recuperare tutti i refrigeranti in modo sicuro. Prima di eseguire l'operazione, prelevare un campione di olio e refrigerante nel caso in cui sia necessaria un'analisi prima del riutilizzo

del refrigerante recuperato. È essenziale che l'alimentazione elettrica sia disponibile prima di iniziare l'operazione.

- a) Acquisire familiarità con l'apparecchiatura e il suo funzionamento.
- b) Isolare elettricamente il sistema.
- c) Prima di tentare la procedura, assicurarsi che:
 - siano disponibili le attrezzature meccaniche necessarie per la movimentazione delle bombole di refrigerante;
 - tutti i dispositivi di protezione individuale siano disponibili e utilizzati correttamente;
 - il processo di recupero sia supervisionato in ogni momento da una persona competente;
 - le attrezzature di recupero e le bombole siano conformi alle norme pertinenti.
- d) Se possibile, svuotare il sistema refrigerante.
- e) Se non è possibile fare il vuoto, realizzare un collettore in modo che il refrigerante possa essere rimosso dalle varie parti dell'impianto.
- f) Assicurarsi che la bombola sia posizionata sulla bilancia prima di procedere al recupero.
- g) Avviare la macchina di recupero e operare secondo le istruzioni.
- h) Non riempire eccessivamente le bombole (non oltre l'80 % del volume di carica liquida).
- i) Non superare la pressione massima di esercizio della bombola, nemmeno temporaneamente.
- j) Quando le bombole sono state riempite correttamente e il processo è stato completato, assicurarsi che le bombole e l'apparecchiatura siano rimosse dal sito tempestivamente e che tutte le valvole di isolamento dell'apparecchiatura siano chiuse.
- k) Il refrigerante recuperato non deve essere immesso in un altro IMPIANTO DI REFRIGERAZIONE se non è stato pulito e controllato.

Etichettatura

Le apparecchiature devono essere etichettate indicando che sono state messe fuori servizio e svuotate del refrigerante.

L'etichetta deve essere datata e firmata.

Per gli apparecchi contenenti REFRIGERANTI INFIAMMABILI, assicurarsi che sulle apparecchiature siano presenti etichette che indicano che l'apparecchiatura contiene REFRIGERANTE INFIAMMABILE.

Recupero

Quando si rimuove il refrigerante da un impianto, sia per manutenzione che per messa fuori servizio, si raccomanda di rimuovere tutti i refrigeranti in modo sicuro.

Quando si trasferisce il refrigerante nelle bombole, assicurarsi che vengano utilizzate solo bombole di recupero del refrigerante appropriate. Assicurarsi che sia disponibile il numero corretto di bombole per contenere la carica totale dell'impianto. Tutte le bombole da utilizzare sono designate per il refrigerante recuperato ed etichettate per tale refrigerante (ad esempio, bombole speciali per il recupero del refrigerante). Le bombole devono essere complete di valvola di sicurezza e valvole di intercettazione in buono stato di funzionamento. Le bombole di recupero vuote devono essere svuotate e, se possibile, raffreddate prima del recupero.

L'apparecchiatura di recupero deve essere in buone condizioni di funzionamento, corredata di istruzioni relative all'apparecchiatura stessa e deve essere adatta al recupero del refrigerante infiammabile. In caso di dubbio, consultare il fabbricante. Inoltre,

deve essere disponibile una bilancia calibrata in buone condizioni di funzionamento. I tubi flessibili devono essere completi di raccordi di disconnessione privi di perdite e in buone condizioni.

Il refrigerante recuperato deve essere trattato in conformità alla legislazione locale nel cilindro di recupero corretto e deve essere compilata la relativa nota di trasferimento dei rifiuti. Non mescolare refrigeranti nelle unità di recupero e soprattutto non nelle bombole.

Se i compressori o gli oli per compressori devono essere rimossi, assicurarsi che siano stati evacuati a un livello accettabile per assicurarsi che il refrigerante infiammabile non rimanga nel lubrificante. Il corpo del compressore non deve essere riscaldato con fiamme libere o altre fonti di accensione per accelerare il processo. Quando si scarica l'olio da un sistema, è necessario procedere in modo sicuro.

3. Trasporto, marcatura e stoccaggio

3.1. Trasporto

Si richiama l'attenzione sul fatto che potrebbero esistere ulteriori norme di trasporto relative alle apparecchiature contenenti gas infiammabili.

Il numero massimo di apparecchiature o la configurazione delle apparecchiature che possono essere trasportate insieme sarà determinato dalle norme di trasporto applicabili.

3.2. Marcatura

La segnaletica per apparecchi simili utilizzati in un'area di lavoro è generalmente disciplinata dalle normative locali e indica i requisiti minimi per la fornitura di segnaletica di sicurezza e/o salute per un luogo di lavoro.

Tutti i segnali richiesti devono essere mantenuti in buono stato e i datori di lavoro devono garantire che i dipendenti ricevano istruzioni e formazione adeguate e sufficienti sul significato dei segnali di sicurezza appropriati e sulle azioni da intraprendere in relazione a tali segnali.

L'efficacia dei segnali non deve essere ridotta dall'uso eccessivo di segnali affissi insieme.

I pittogrammi utilizzati devono essere il più semplici possibile e contenere solo i dettagli essenziali.

3.3. Conservazione

Lo stoccaggio dell'apparecchio deve essere conforme alle norme o alle istruzioni applicabili, a seconda di quali siano più severe.

Stoccaggio di apparecchiature imballate (invendute)

La protezione dell'imballaggio di stoccaggio deve essere realizzata in modo tale che eventuali danni meccanici all'apparecchiatura all'interno dell'imballaggio non causino una perdita della CARICA DI REFRIGERANTE.

Il numero massimo di apparecchi che possono essere conservati insieme sarà determinato dalle normative locali.



rexnordic.com

REXNORDIC

REXNORDIC
rexnordic.com

 **FINLANDIA**

Rex Nordic Finland Oy

ASIAKASPALVELU

+358 40 180 1111

info@rexnordic.com

HUOLTO

+358 400 470 915

huolto@rexnordic.com

 **REGNO UNITO**

Rex Nordic UK LTD

SERVIZIO CLIENTI

+44 13 553 773 70

uk@rexnordic.com

SERVIZIO

+44 75 3895 9836 ser-

vice@rexnordic.com

 **FRANCIA**

Rex Nordic SAS

SERVIZIO AL CLIENTE

+33 680 785 095

fr@rexnordic.com

SERVIZIO TECNICO

+33 680 785 095

service@rexnordic.com

 **SVEZIA**

Rex Nordic AB

KUNDTJÄNST

+46 72 200 2222

info@rexnordic.com

SERVIZIO

+46 72 555 2909

service@rexnordic.com

 **PAESI BASSI**

Rex Nordic B.V.

SERVIZIO DI ASSISTENZA

TECNICA

+31 639 625 904

nl@rexnordic.com

TECNICO DIENST

+31 639 625 904

service@rexnordic.com

 **ITALIA**

Rex Nordic S.R.L.

SERVIZIO CLIENTI +39 344

6795 402

info@rexnordic.com

SERVIZIO

+39 344 6795 402

service@rexnordic.com

 **NORVEGIA**

Rex Nordic AS

KUNDESERVICE

+47 40 006 616

norge@rexnordic.com

SERVIZIO

+47 93 000 411

service@rexnordic.com

 **GERMANIA**

Rex Nordic GmbH

KUNDENDIENST

+49 171 4006 002

de@rexnordic.com

SERVIZIO TECNICO

+49 171 4006 002

service@rexnordic.com

 **SPAGNA**

Rex Nordic Spain, S.L.

SERVICIO AL CLIENTE

+34 619 427 984

+34 650 623 715

info@rexnordic.com

SERVIZIO

+34 619 427 984

+34 650 623 715

service@rexnordic.com

 **DANIMARCA**

Rex Nordic A/S

KUNDESERVICE

+45 22 119 897

+45 29 115 570

dk@rexnordic.com

SERVIZIO TEKNISK

+45 22 119 897

+45 29 115 570

service@rexnordic.com

 **POLONIA**

Rex Nordic Sp z.o.o.

OBŚLUGA KLIENTA

+48 886 209 018

pl@rexnordic.com

SERWIS

+48 886 209 018

service@rexnordic.com