

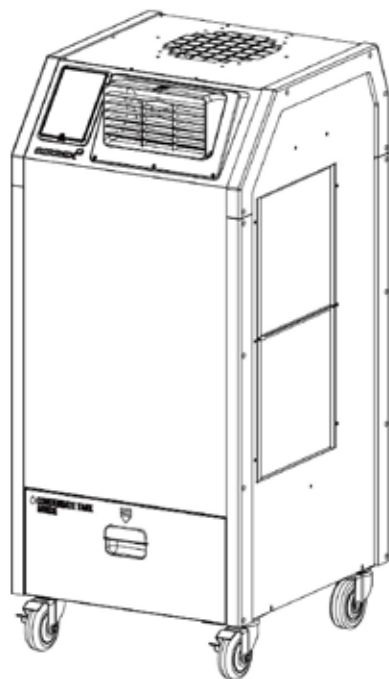

# AIRE ACONDICIONADO

## REX NORDIC

Aire acondicionado portátil REX NORDIC HP-19





# AIRE ACONDICIONADO PORTÁTIL

## INFORMACIÓN TÉCNICA REX NORDIC HP-19

Capacidad de refrigeración/ calefacción	BTU/h	19,000
	W	5,570
Conexión eléctrica		230-240 V~, 50 Hz, monofásico
Consumo de energía eléctrica	kW	Enfriamiento 2,3
	kW	Calefacción 2,1
Consumo actual	A	Refrigeración 9,2 (27 °C 50 %) / Máx. 13 (45 °C 40 %)
	A	Calefacción 9,5 (20 °C 60 %) / Máx. 11 (27 °C 50 %)
Deshumidificación	l/h	Máx. 4,92
	l/h	Nom. 2,58
Refrigerante	kg	R-454C (1150)
Dimensiones (Ancho x Profundidad x Altura)	cm	55 x 63 x 126

Peso	kg	82
Nivel de ruido	dB	59
Condiciones de funcionamiento		Refrigeración 18 ~ 45 °C (40 ~ 60 %)
		Calefacción 5 ~ 27 °C (50 ~ 60 %)
		Deshumidificación 15 ~ 45 °C (60 ~ 80 %)
Depósito de condensación	l.	20
Cable de alimentación		Enchufe (3 m)
Fusible		250 V~, 5 A (5 x 20 mm)
Diferencial		15 A
Garantía		2+1 años

## DESCRIPCIÓN EXTERIOR VISTA FRONTAL

1	Controlador digital
2	Rejilla de salida (Aire frío en el aire acondicionado, aire caliente en la calefacción)
3	Filtro del evaporador (Entrada de aire ambiente)
4	Parachoques de protección
5	Puerta del tanque de condensado (Tanque de condensado en el interior)
6	Ruedas (delanteras bloqueables)

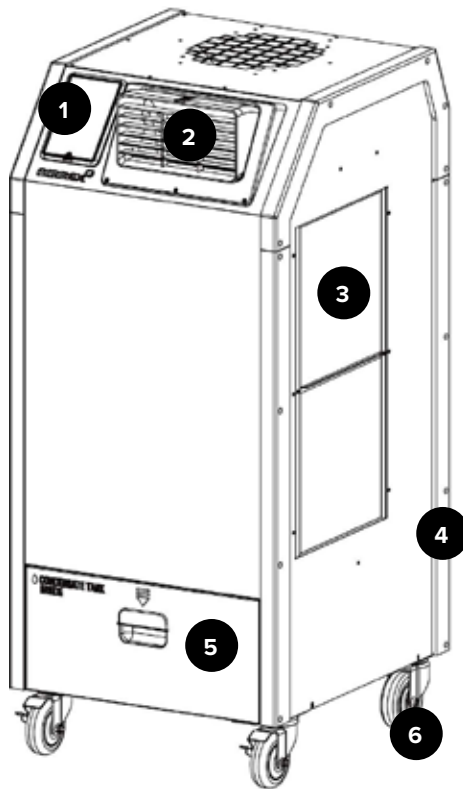



## INFORMACIÓN TÉCNICA REX NORDIC HP-19

### FUNCIONES DEL PANEL DE CONTROL

1	<b>Encendido</b>	Utilizar para encender/apagar.
2	<b>Velocidad del ventilador</b>	Controla la velocidad baja/alta del ventilador.
3	<b>▲ Botones</b>	Aumenta o disminuye la temperatura de configuración o el tiempo de suspensión (apagado).
4	<b>Modo</b>	Utilízelo para seleccionar los modos Refrigeración / Deshumidificación / Purificación de Aire / Calefacción / Automático.
5	<b>Temporizador de apagado</b>	Puede configurar la hora a la que se apagará la unidad. Puede configurarlo 0~24 horas. Los intervalos de tiempo son de 30 minutos, hasta 10 horas y luego 1 hora entre 10 y las 24 horas.
6	<b>Habitación</b>	Si la pantalla LCD está encendida, la temperatura que se muestra es la temperatura ambiente.
7	<b>Comp</b>	Cuando el compresor está en funcionamiento, el LED está encendido.
8	<b>Fallo</b>	Indicador de fallo.
9	<b>Comprobar</b>	Si el depósito de condensados está lleno o es necesario verificar la alineación del tanque, el LED está encendido.
10	<b>Pantalla LED</b>	Muestra la temperatura ambiente, así como la temperatura de ajuste y el tiempo de reposo, si se han configurado.
11	<b>ECO</b>	Cuando el compresor no está funcionando, el LED está encendido. El ventilador no funciona o funciona a muy baja velocidad.

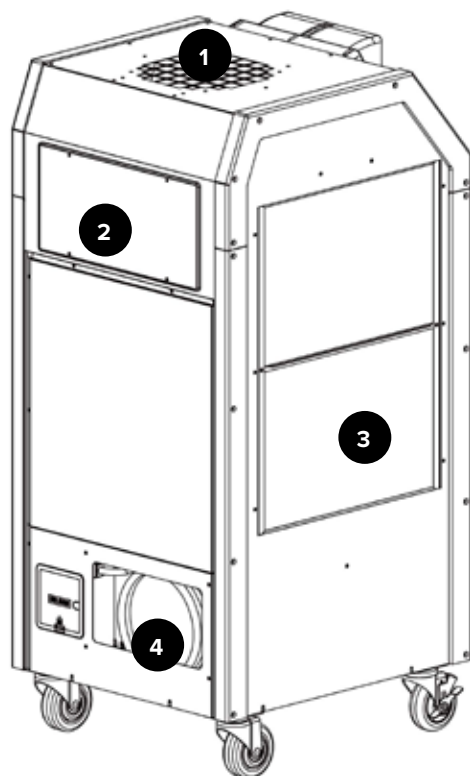
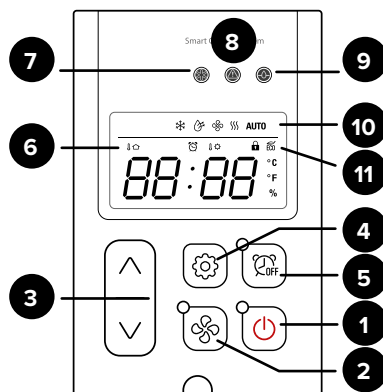

### DESCRIPCIÓN EXTERIOR VISTA TRASERA Y LATERAL

1	Salida de aire caliente
2	Panel de acceso eléctrico
3	Filtro del condensador
4	Cable de alimentación



# ÍNDICE

ESPECIFICACIONES, FUNCIONES DEL PANEL DE CONTROL	2-3
INSTRUCCIONES DE SEGURIDAD	5
CONSEJOS GENERALES ANTES DE USAR	6
DESCRIPCIÓN EXTERIOR	6
MÉTODO DE CAMBIO DE MODO	6
CÓMO CONFIGURAR EL TEMPORIZADOR DE APAGADO	7
FUNCIONAMIENTO DEL CONTROL DE TEMPERATURA	7
SELECCIÓN	8
INDICADORES DE «FALLO» Y «ADVERTENCIA»	8
SOLUCIÓN DE PROBLEMAS	9
LIMPIEZA Y MANTENIMIENTO	10
■ USO DE LA APLICACIÓN MÓVIL	11
DIAGRAMA DE CABLEADO	14
MANUAL DE INSTALACIÓN, MANTENIMIENTO Y FUNCIONAMIENTO	15

Gracias por adquirir este aparato.

Lea atentamente el manual de instrucciones antes de utilizarlo.

- Las siguientes instrucciones tienen por objeto garantizar la seguridad del usuario y evitar cualquier lesión física o daño material. Lea atentamente y siga todas las instrucciones. Estas instrucciones constan de dos secciones: **ADVERTENCIA** y **PRECAUCIÓN**.
- El aparato no debe ser utilizado por personas (incluidos niños) con capacidades físicas, sensoriales o mentales reducidas, o con falta de experiencia y conocimientos, a menos que hayan recibido supervisión o instrucciones.
- Se debe vigilar a los niños para que no jueguen con el aparato.

- ▶ Es esencial que lea atentamente las “INSTRUCCIONES DE SEGURIDAD” antes de usar y las siga en todo momento.
- ▶ Mantenga este manual a mano para consultarlo.
- ▶ Esta unidad está diseñada para utilizarse con una fuente

de alimentación de tensión nominal.









- ▶ Tenemos una política de mejora continua de nuestros productos. Por lo tanto, el contenido (características y especificaciones) de este manual está sujeto a cambios sin previo aviso.

**El contenido de este manual, incluidas las especificaciones y el diseño de los productos, puede modificarse sin previo aviso.**





## ■ INSTRUCCIONES DE SEGURIDAD

**ADVERTENCIA:** Mantenga este manual en un lugar visible cerca de la unidad para poder consultarlo fácilmente.

**SÍMBOLOS:**  USTED DEBE  NO DEBE HACERLO.

-  Utilice un diferencial que se ajuste a la capacidad. (Puede provocar incendios y descargas eléctricas)
-  Antes de limpiar, desconecte la unidad. (De lo contrario, existe riesgo de descarga eléctrica)
-  No utilice un cable de alimentación dañado. (Peligro de cortocircuito, incendio o descarga eléctrica)
-  No utilice un cable alargador que no sea del tipo homologado. (Riesgo de incendio y/o descarga eléctrica)
-  No coloque nada encima de la máquina. (Esto podría provocar una descarga eléctrica, un mal funcionamiento o lesiones)
-  No doble ni retuerza el cable de alimentación ni coloque ningún peso sobre él (el aislamiento podría dañarse y provocar un incendio o una descarga eléctrica)
-  Compruebe el panel de control después de apagar primero el diferencial. (Riesgo de descarga eléctrica y/o mal funcionamiento)
-  No utilice esta unidad sobre superficies inestables o inclinadas. Utilizar siempre sobre una superficie plana y firme. (Riesgo de caídas que pueden provocar lesiones, incendios o averías)

## PRECAUCIÓN

-  No coloque esta unidad sobre una superficie irregular, inestable o inclinada. (Esto podría provocar un mal funcionamiento)
-  Cuando guarde esta unidad, manténgala en un lugar seco y fresco. (Para evitar la corrosión y el mal funcionamiento)
-  Si no se utiliza durante un tiempo o en caso de tormenta eléctrica, desconecte siempre la alimentación eléctrica. (Para evitar el riesgo de descarga eléctrica, cortocircuito o incendio)
-  No rocíe agua sobre esta unidad ni utilice disolventes como benceno, diluyente o alcohol para limpiarla (existe riesgo de descarga eléctrica y/o cortocircuito)
-  Diseñado para uso en interiores.

## INSTALACIÓN

### ADVERTENCIAS SOBRE LA UBICACIÓN ADECUADA PARA LA INSTALACIÓN

#### ADVERTENCIA

No utilice la unidad en entornos explosivos ni en zonas donde puedan producirse fugas de gases inflamables.

No utilice la unidad en zonas donde pueda estar expuesta a la lluvia o agua.

No utilice la unidad en un ambiente corrosivo.

No instale la unidad sobre una superficie irregular o inclinada. La unidad puede rodar o volcarse incluso si las ruedas están bloqueadas.

#### TRANSPORTE DE LA UNIDAD

Desbloquee las ruedas, empuje la unidad hasta una superficie plana y bloquee los frenos de las ruedas.

#### ENCHUFANDO LA UNIDAD

Compruebe que las clavijas y la superficie del enchufe del cable de alimentación no tengan polvo ni suciedad. Si hay polvo o suciedad, límpielos con un paño limpio y seco.

Compruebe que el cable de alimentación, el enchufe y las clavijas no estén dañados ni sobrecargados.

Si se detecta algún daño o sobrecarga, póngase en contacto con un técnico cualificado o un electricista cualificado para que sustituya o repare el cable de alimentación, el enchufe o las clavijas.

#### ADVERTENCIA

Si el cable de alimentación o el enchufe están dañados, la reparación sólo debe ser realizada por personal electricista calificado.

#### ADVERTENCIA

No conecte ni desconecte el cable de alimentación ni intente accionar los botones con las manos mojadas. Esto podría provocar una descarga eléctrica.

## CONSEJOS GENERALES ANTES DE USAR

- Asegúrese de que el lugar en el que se va a utilizar la unidad sea seguro.
  - Asegúrese de que el suelo o la superficie sean lisos y planos.
  - Asegúrese de que haya al menos 50 cm de espacio a cada lado de la unidad.
  - Cuando estén en posición, BLOQUEE las ruedas para evitar que se desplacen.
  - Nunca utilice la unidad con una inclinación superior a 2°.
  - Si utiliza una bomba de condensado, conéctela a la carcasa en el tanque de condensado.
  - Debes conectar el cable de alimentación estándar.
- Si el cable de alimentación está dañado, debe ser sustituido por el servicio técnico o por personal cualificado para evitar cualquier peligro.

### PARA UNA MÁXIMA EFICIENCIA

- En áreas herméticas, utilice un extractor vertical hacia el techo.
- Si es posible, expulse el aire a través de una ventana o puerta hacia el exterior.
- Garantizar el suministro eléctrico nominal.

**Los productos eléctricos y electrónicos de desecho deben eliminarse por separado de la basura doméstica normal.**

## MÉTODO DE CAMBIO DE MODO



### MODO DE REFRIGERACIÓN

Si presiona el botón 'Mode', se muestra el «símbolo de refrigeración».



### MODO DE DESHUMIDIFICACIÓN

Si presiona el botón 'Mode' cuando el 'enfriamiento' está en funcionamiento, se muestra el 'símbolo de deshumidificación'.



### MODO VENTILADOR

Si pulsa el botón «Mode» cuando la «deshumidificación» está en funcionamiento, se muestra el «símbolo del ventilador».



### MODO CALEFACCIÓN

Si pulsa el botón «Mode» (Modo) cuando el «ventilador» está en funcionamiento, se muestra el «símbolo de calefacción».



### MODO AUTOMÁTICO

Si presiona el botón "Mode" cuando la "calefacción" está funcionando, se muestra "AUTO".

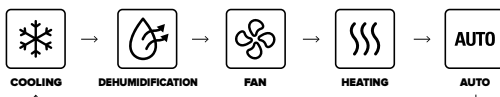

Los productos eléctricos y electrónicos usados deben desecharse por separado de los residuos domésticos normales. Cuando deseche estos productos, recíclelos en los centros habilitados para ello. Siga las instrucciones de las autoridades locales y/o consulte en la tienda donde compró el producto.

## CÓMO CONFIGURAR EL TEMPORIZADOR DE APAGADO

Esta función le permite establecer el tiempo durante el que desea que la unidad funcione.

### 1 PASO 1

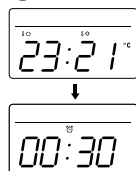

Cuando la unidad esté en funcionamiento, pulse el botón «Temporizador de apagado» y seleccione el tiempo deseado pulsando **▲▼**. Cada vez que pulses el botón, aumentará el periodo de «tiempo hasta el apagado» en 30 minutos, hasta 10 horas, y 1 hora hasta 24 horas. La pantalla mostrará 0,5 durante 30 minutos y 1 durante una hora. Una hora y media se mostrará como 1,5.

### 2 PASO 2

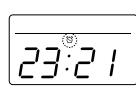

Cuando haya terminado de configurar el periodo de tiempo, se encenderá la luz «Off Timer» (Temporizador de apagado), lo que indica que la unidad está en modo de reposo (Temporizador de apagado).

### 3 PASO 3

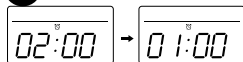

Si pulsa el botón «Temporizador de apagado» durante su funcionamiento, se mostrará el tiempo restante.

### CANCELAR

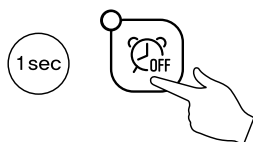

Para cancelar el «Temporizador de apagado», mantenga pulsado el botón «Temporizador de apagado» durante 1 segundo. A continuación, el temporizador se apagará automáticamente.

## FUNCIONAMIENTO DEL CONTROL DE TEMPERATURA



- Al encenderlo se muestra la temperatura configurada.
- Puede cambiar la temperatura de configuración.

### MOSTRAR RANGO DE TEMPERATURA AMBIENTE Y RANGO DE AJUSTE

#### MODO DE REFRIGERACIÓN

MODO	RANGO DE VISUALIZACIÓN	RANGO DE AJUSTE
Habitación	0°C ~ 60°C	18°C ~ 30°C
Focalizado		1°C ~ 30°C

La refrigeración se activa cuando la temperatura ambiente es superior a la temperatura establecida.

La refrigeración se detiene cuando la temperatura ambiente es inferior a la temperatura establecida.

#### MODO CALEFACCIÓN

MODO	RANGO DE VISUALIZACIÓN	RANGO DE AJUSTE
Habitación	0°C ~ 60°C	8°C ~ 27°C

La calefacción se activa cuando la temperatura ambiente es inferior a la temperatura establecida.

La calefacción se detiene cuando la temperatura ambiente es superior a la temperatura establecida.

#### MODO AUTOMÁTICO

MODO	RANGO DE VISUALIZACIÓN	RANGO DE AJUSTE
Habitación	0°C ~ 60°C	18°C ~ 27°C

La refrigeración se activa cuando la temperatura ambiente es superior a la temperatura establecida.

La calefacción se activa cuando la temperatura ambiente es inferior a la temperatura establecida, la calefacción se activa automáticamente.

## SELECCIÓN

### MODO FOCALIZADO O MODO HABITACIÓN

Para cambiar la temperatura de toda la habitación, seleccione «Modo habitación». Para la refrigeración selectiva de servidores de maquinaria o personas, etc., seleccionar "Modo focalizado". Aplicable solo en modo refrigeración.



• Si quieres ver la temperatura ambiente, cuando la unidad está en funcionamiento, pulse «modo» y pulse simultáneamente el botón «V» durante 3 segundos.

• La luz 'LED de la habitación' se encenderá cuando el "modo habitación" esté establecido.

### BLOQUEAR O DESBLOQUEAR

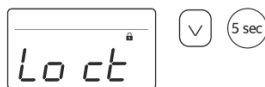

• Si pulsa «V» durante 5 segundos cuando la unidad está desactivado, puede controlar el modo «BLOQUEAR, DESBLOQUEAR»

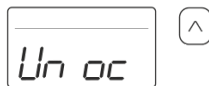

• Puede seleccionar «DESBLOQUEAR» o «BLOQUEAR» después de pulsar 'A' botón.

### UNIDAD DE TEMPERATURA

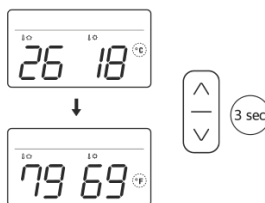

• Si desea cambiar la unidad de temperatura °C ↔ °F, cuando la unidad está parada, pulse «V» y «A» pulse simultáneamente el botón « » durante 3 segundos

### MODO ECO





• Si pulsas 'A' si mantienes pulsado el botón «ECO» durante 5 segundos cuando la unidad está apagada, podrás controlar el modo «ECO».

• Puede seleccionar no poner en funcionamiento el ventilador o hacerlo a muy baja velocidad.

## INDICADORES DE «FALLO» Y «ADVERTENCIA»

CÓDIGO DE FALLO	PROBLEMA	CAUSA
	Presión alta	Filtro COND bloqueado. Conducto de escape bloqueado o doblado. La temperatura ambiente es demasiado alta.
<b>ACCIÓN CORRECTIVA</b> Limpie el filtro COND. Asegúrese de que el conducto de escape no esté obstruido ni doblado. No utilice el aire acondicionado si la temperatura ambiente es superior a		
	Baja presión	Verificar el sistema eléctrico. Es posible que el nivel de refrigerante esté bajo o vacío.
<b>ACCIÓN CORRECTIVA</b> Verifique la alimentación (voltaje/ amperios). Verifique el nivel de refrigerante y si hay fugas de refrigerante. Limpie el filtro y la bobina. Compruebe el filtro del evaporador. Compruebe el serpentín del evaporador.		
	Sensor AF1	Si el sensor AF1 está en cortocircuito o cortado, se muestra «E3 A1» y se enciende el LED «Error».
<b>ACCIÓN CORRECTIVA</b> Sustituir el sensor AF1.		
	Sensor RT	Si el sensor RT está en cortocircuito o cortado, se muestra «E3 rt» y se enciende el LED «Error».
<b>ACCIÓN CORRECTIVA</b> Cambie el sensor RT en el controlador digital.		
	Sensor OT	Si el sensor OT está en cortocircuito o cortado, se muestra «E3 Ot» y se enciende el LED «Error».
<b>ACCIÓN CORRECTIVA</b> Cambiar sensor OT.		

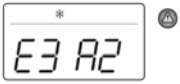
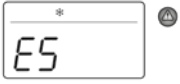
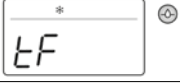
## INDICADORES DE «FALLO» Y «ADVERTENCIA»

CÓDIGO DE FALLO	PROBLEMA	CAUSA
	Sensor AF2	Si el sensor AF2 está en cortocircuito o cortado, se muestra «E3 A2» y se enciende el LED «Error».
<b>ACCIÓN CORRECTIVA</b> Cambiar el sensor AF2.		
	Motor BLDC	Si no se utiliza el motor BLDC, se mostrará "E5" y se encenderá el LED "Error".
<b>ACCIÓN CORRECTIVA</b> Comprobar o cambiar el motor BLDC		
	Agua llena	El depósito de agua está lleno.
<b>ACCIÓN CORRECTIVA</b> Vaciar el tanque de agua		
	Alinear el tanque de agua	El depósito de agua no está colocado correctamente.
<b>ACCIÓN CORRECTIVA</b> Coloque el tanque de agua en la posición correcta.		
	Alarma anticongelante	El evaporador está por debajo de -2 °C debido a que se utiliza en una zona con baja temperatura ambiente.
<b>ACCIÓN CORRECTIVA</b> No utilice la unidad a una temperatura ambiente inferior a 18 °C. Compruebe el nivel de refrigerante.		

## SOLUCIÓN DE PROBLEMAS

PROBLEMA	COMPROBAR	SOLUCIÓN
<b>NO FUNCIONA</b>	Cable de alimentación conectado correctamente.	Conecte el cable correctamente.
	Botón de encendido "OFF".	Presione el botón POWER en "ON".
	Fusible (de alimentación) fundido.	Cambiar fusible en el tablero.
	Ha saltado el diferencial del cuadro eléctrico.	Compruebe la capacidad de carga y reinicie.
<b>POCA REFRIGERACIÓN</b>	La temperatura ambiente es demasiado alta.	Compruebe el rango de temperatura de funcionamiento.
	Filtro bloqueado con polvo.	Limpiar filtro.
	Polvo en el intercambiador de calor.	Limpie el intercambiador de calor.
	Obstáculo contra el lado de entrada.	Retire y deje un espacio libre de 50 cm.

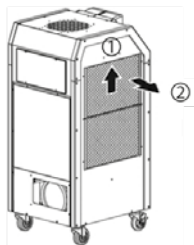
**LIMPIEZA Y MANTENIMIENTO****LIMPIEZA DE LOS FILTROS DE AIRE**

**1** Para quitar los filtros, deslízalos un poco hacia arriba. **1** y tirar hacia ti **2**.



**2** Limpie los filtros con agua o aire comprimido.



**3** Limpie las unidades del evaporador y del condensador con una aspiradora o aire comprimido.

**MANTENIMIENTO**

**1** Después de limpiar, seque completamente el interior de la unidad operando en «modo ventilador».



**2** Apague el panel de control, Desenchufar de la toma. Enrolle y guarde el cable de forma ordenada.

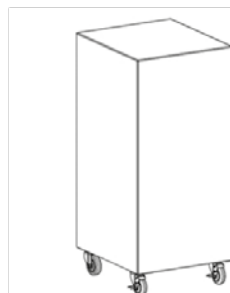

**3** Mantenga la máquina en condiciones adecuadas cubierto para evitar daños por humedad y polvo.

## ■ USO DE LA APLICACIÓN MÓVIL

### INSTALACIÓN DE LA APLICACIÓN

- 1 Inicie Google Play o App Store
- 2 Encuentra la aplicación REXNORDIC
- 3 Instalar la aplicación



### REGISTRARSE COMO USUARIO EN LA APLICACIÓN

**Sign In**

E-mail

Password

Forgot Password | Join

- 1 En la pantalla de inicio de sesión, pulsa el botón ÚNETE para iniciar el registro de un nuevo usuario. Si ya tienes una cuenta Airrex, inicia sesión con tu correo electrónico y contraseña.

**Join**

E-mail

Password

Confirm Password

- 2 Ingrese su correo electrónico y la contraseña deseada dos veces y haga clic en el botón UNIRSE.

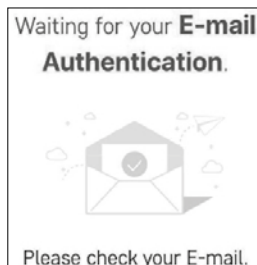

- 3 Revisa tu bandeja de entrada y verifica tu correo electrónico haciendo clic en el botón/enlace que aparece en el correo electrónico.

### CONEXIÓN DE LA UNIDAD A LA APLICACIÓN

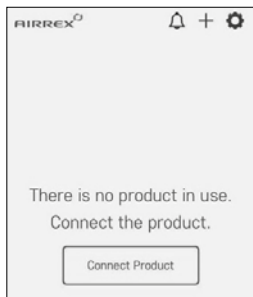

- 1 Pulse el botón CONECTAR PRODUCTO para iniciar el proceso de conexión.

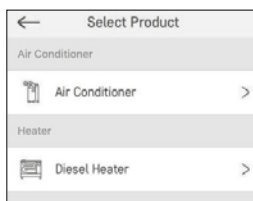

- 2 Seleccione «Aire acondicionado» en las opciones del producto.

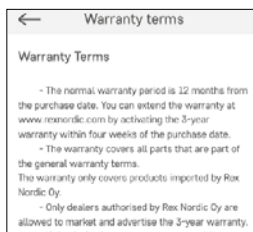

- 3 Lea todos los términos de servicio y acéptelos haciendo clic en el botón ACEPTAR.

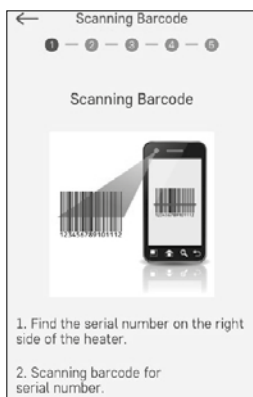

- 4 Busque el número de serie en el lado derecho del calefactor. Escanee el código de barras con su cámara para leerlo. Pulse MANUAL para introducir el número de serie manualmente.

## ■ USO DE LA APLICACIÓN MÓVIL

### CONEXIÓN DE LA UNIDAD A LA APLICACIÓN



**5** Rellene el formulario de garantía de 3 años de Rex Nordic. Recuerde completar todos los datos.

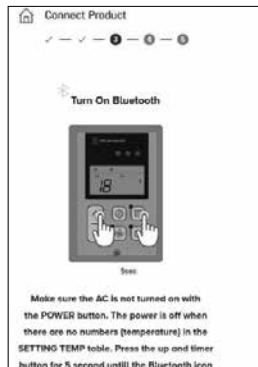

**6** Apague la BOMBA DE CALOR y presione el botón arriba + el botón Temporizador durante 5 segundos. A continuación, el icono de Bluetooth parpadea. Pulse el botón SIGUIENTE en la aplicación.



**7** Seleccione el producto que desea conectar de la lista de bluetooth proporcionada.

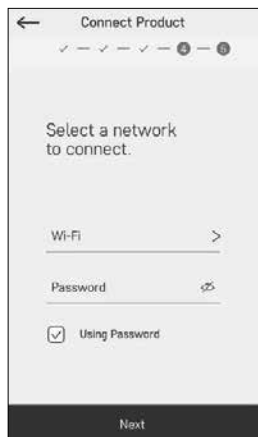

**8** Seleccione su red Wi-Fi pulsando la opción de selección de Wi-Fi. Después de seleccionar tu red Wi-Fi, introduce la contraseña correcta en el campo correspondiente. Pulsa SIGUIENTE para conectar tu unidad a tu propia red Wi-Fi.

### CONEXIÓN DE LA BOMBA DE CALOR A LA APLICACIÓN

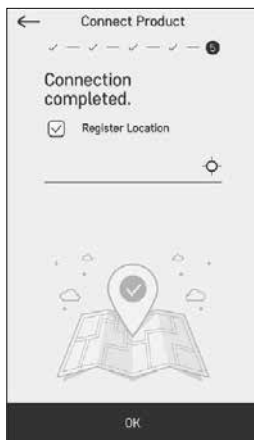

**9** Pulse el cursor de ubicación para proporcionar información sobre la ubicación a la aplicación. Si no desea registrar la ubicación de su calefactor, desmarque la casilla «Registrar ubicación».

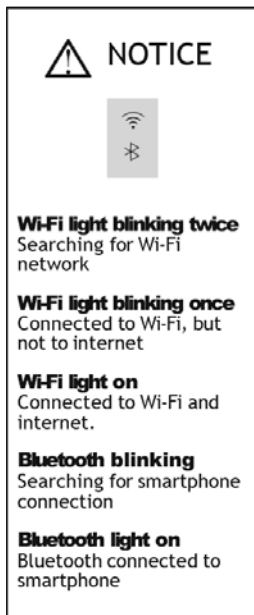

**CONSEJOS PARA UTILIZAR LA APLICACIÓN MÓVIL « »**  
Puede actualizar la pantalla deslizando un dedo hacia abajo.

- Cuando la bomba de calor está apagada, puede restablecer la configuración de wifi y Bluetooth pulsando los botones UP yTIMER durante 5 segundos.

#### REINICIO DE LA BOMBA DE CALOR

1. Pulse el botón de encendido«APAGAR»
2. Presione los botones ARRIBA y MODO al mismo tiempo durante aproximadamente 5 segundos (pitidos y restablecimiento de memoria)
3. Presione los botones TEMPORIZADOR y MODO al mismo tiempo durante aproximadamente 5 segundos (se escucha un pitido y la señal wifi desaparece)

¡AVISO!Es necesario un nuevo registro, siga las instrucciones de este manual.

## ■ USO DE LA APLICACIÓN MÓVIL

### USO DE LA APLICACIÓN MÓVIL



#### PANEL DE CONTROL DE APLICACIÓN

La aplicación móvil funciona de la misma manera que el panel de control normal. Consulte las instrucciones de funcionamiento de este manual del usuario para comprender la función de cada botón.

1. Notificaciones push
2. Añadir nuevo producto
3. Menú de configuración de la aplicación
4. Nombre del producto
5. Menú de configuración del producto
6. Estado de funcionamiento del producto
7. Apagar la calefacción
8. Desliza hacia abajo para refrescar el estado del producto

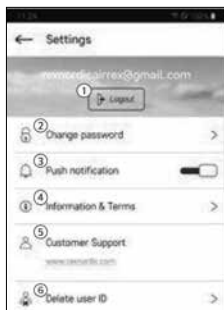

#### CONFIGURACIÓN DE LA APLICACIÓN

1. Después de registrarse, usted iniciará sesión automáticamente. Puede cerrar sesión si es necesario.
2. Si desea cambiar su contraseña, haga clic en este botón. Recibirá un correo electrónico con instrucciones para cambiar la contraseña.
3. Seleccione esta opción para activar o desactivar las notificaciones push.
4. Aquí puede leer la información sobre la licencia, los términos del servicio y la política de privacidad.
5. Puede consultar el sitio web de atención al cliente.
6. Para eliminar el ID de usuario, primero debe eliminar todos los productos. Luego contacte al importador para eliminar su información de usuario.



#### CONFIGURACIÓN DEL PRODUCTO

1. Modificar el nombre del producto
2. Ver información de servicio del producto
3. Actualizar el firmware del IoT
4. Cambiar la red Wi-Fi
5. Conecta el Bluetooth (solo se utiliza para cambiar la información Wi-Fi)
6. Elimine el producto de la aplicación

### AVISO AL UTILIZAR LA APLICACIÓN MÓVIL

- El router inalámbrico y el cable LAN se compran por separado. Cada uno debe instalarse por separado.

- La bomba de calor RexNordic utiliza el método de seguridad WPA2 para conectarse al router.

- La bomba de calor RexNordic solo admite una frecuencia Wi-Fi de 4 GHz. No es compatible con 5 GHz.

- RexNordic utiliza Bluetooth v4.2 y BLE. La conexión BLE solo se utiliza para la búsqueda inicial y la conexión entre el smartphone y el producto. La conexión se mantendrá a través de la red Wi-Fi. Si desea cambiar la red del producto, debe volver a conectar el BLE.

- La aplicación móvil Airrex es compatible con Android versión 5.1 y posteriores. Para iPhone, la aplicación es compatible con iOS versión 10 y posteriores, y con iPhone 7 o posteriores.

- Instale un router inalámbrico cerca del producto. Dependiendo de la ubicación o la distancia entre el producto y el router inalámbrico, el RSSI (intensidad de la señal de la red inalámbrica) puede variar, y el tiempo de transmisión y la velocidad de datos en la recepción también pueden diferir.

- Comprueba que tu SSID (ID o nombre del router inalámbrico) está configurado con una combinación de letras y números. Si ve caracteres especiales, es posible que la información no se transfiera correctamente al módem del producto y que no se conecte.

- Es posible que no puedas conectarte debido a la configuración de tu red o al estado de tu conexión. Si no está conectado o tiene problemas para configurar su red, comuníquese con su proveedor de servicios de red.

- Cuando busque una red inalámbrica, es posible que detecte otros SSID (nombres de routers inalámbricos) de su vecindario. Es ilegal utilizar la red de otro usuario. Podrían existir sanciones legales en caso de ser detectado si usted infringe la ley. Asegúrate de conectarte a una red (router) que tengas permiso para usar.

- Los detalles de la descripción pueden variar en función de la versión de la aplicación. Las cosas pueden cambiarse en parte sin notificar al usuario.



**DIAGRAMA DE CABLEADO**

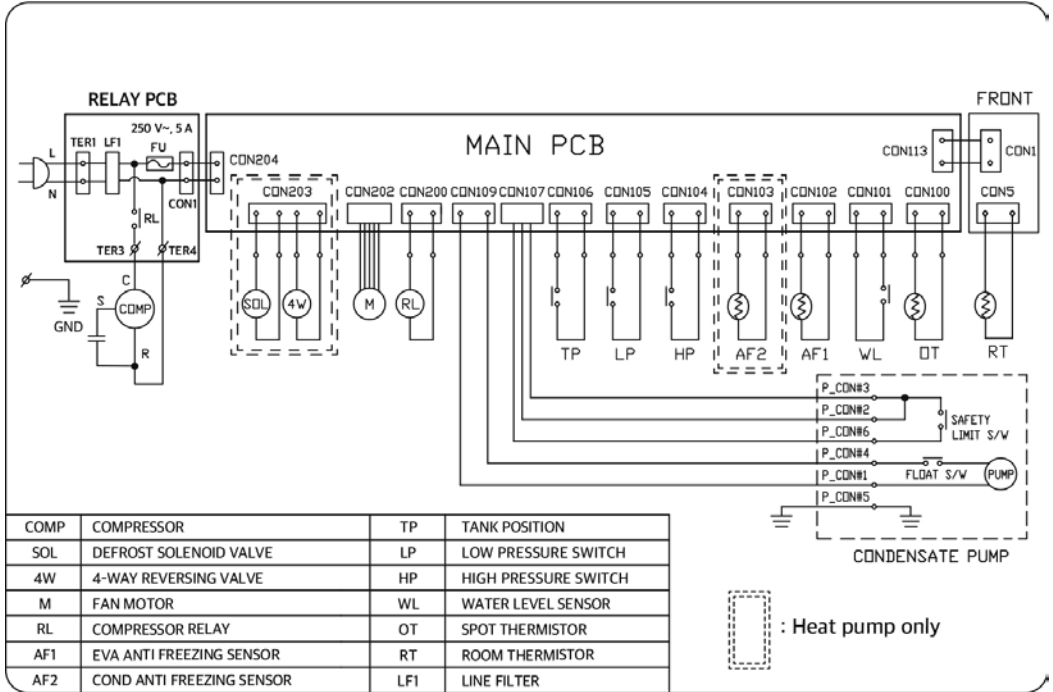

# MANUAL DE INSTALACIÓN, SERVICIO Y FUNCIONAMIENTO

	WARNING : Flammable materials.
	WARNING : Low burning velocity material.

## ADVERTENCIA

- No utilice medios para acelerar el proceso de descongelación o para limpiar, distintos a los recomendados por el fabricante.
- El aparato debe almacenarse en una habitación sin fuentes de ignición en funcionamiento continuo (por ejemplo: llamas abiertas, un aparato de gas en funcionamiento o un calefactor eléctrico en funcionamiento).
- No perforar ni quemar.
- Tenga en cuenta que los refrigerantes pueden no tener olor.
- Este aparato puede ser utilizado por niños a partir de 8 años y por personas con capacidades físicas, sensoriales o mentales reducidas o con falta de experiencia y conocimientos, siempre que hayan recibido supervisión o instrucciones sobre el uso seguro del aparato y comprendan los riesgos que conlleva. Los niños no deben jugar con el aparato.
- La limpieza y el mantenimiento por parte del usuario no deben ser realizados por niños sin supervisión.

## 1. Instalación, Áreas sin ventilación

- ADVERTENCIA de que el APARATO PORTÁTIL debe almacenarse en una habitación sin llamas abiertas en funcionamiento continuo (por ejemplo, un aparato de gas en funcionamiento) ni otras FUENTES DE IGNICIÓN POTENCIALES (por ejemplo, un calentador eléctrico en funcionamiento, superficies calientes)
- Los aparatos no conectados a conductos que contengan refrigerantes A2L con las aberturas de entrada y salida de aire en el espacio acondicionado pueden tener el cuerpo del aparato instalado en zonas abiertas, como falsos techos que no se utilicen como cámaras de retorno de aire, siempre que el aire acondicionado no se comunique directamente con el aire del falso techo.

## 2. Servicio

### 2.1. Capacitación del personal de servicio técnico

- Se requiere formación adicional a la formación habitual sobre los procedimientos de instalación, reparación, mantenimiento y desmantelamiento de aparatos de refrigeración cuando se trata de aparatos que contienen REFRIGERANTES INFLAMABLES.
- La formación sobre estos procedimientos corre a cargo de organismos nacionales de formación o fabricantes acreditados para impartir los estándares de competencia nacionales pertinentes que puedan establecerse en la legislación.
- La competencia adquirida deberá documentarse mediante un certificado.

## 2.2 Información y formación

- La formación debe incluir los siguientes contenidos:
- Información sobre el potencial explosivo de los REFRIGERANTES INFLAMABLES para demostrar que los productos inflamables pueden ser peligrosos si se manipulan sin cuidado.
- Información sobre POSIBLES FUENTES DE IGNICIÓN, especialmente aquellas que no son evidentes, como encendedores, interruptores de luz, aspiradoras, calefactores eléctricos.
- Información sobre los diferentes conceptos de seguridad: Recinto ventilado – (ver cláusula GG.4) La seguridad del aparato depende de la ventilación de la carcasa. Apagar el aparato o abrir la carcasa tiene un efecto significativo en la seguridad. Se debe tener cuidado de garantizar una ventilación suficiente antes de proceder.
- Información sobre detectores de refrigerante:
  - Principio de funcionamiento, incluidas las influencias en el funcionamiento.
  - Procedimientos sobre cómo reparar, verificar o reemplazar un detector de refrigerante o partes del mismo de manera segura.
  - Procedimientos para desactivar un detector de refrigerante en caso de trabajos de reparación en las piezas que transportan refrigerante.

### Información sobre el concepto de componentes sellados y envolturas selladas según la norma IEC 60079-15:2010.

#### Información sobre los procedimientos de trabajo correctos

- a) Puesta en servicio** • Asegúrese de que la superficie del suelo sea suficiente para la CARGA DE REFRIGERANTE o que el conducto de ventilación esté montado correctamente.
- Conecte las tuberías y realice una prueba de fugas antes de cargar con refrigerante.
  - Compruebe el equipo de seguridad antes de ponerlo en servicio.

**b) Mantenimiento** • Los equipos portátiles se repararán en el exterior o en un taller especialmente equipado para el mantenimiento de unidades con REFRIGERANTES INFLAMABLES.

- Asegúrese de que haya suficiente ventilación en el lugar de la reparación.
- Tenga en cuenta que el mal funcionamiento del equipo puede deberse a una pérdida de refrigerante y que es posible que haya una fuga de refrigerante.
- Descargue los condensadores de forma que no se produzcan chispas. El procedimiento estándar para cortocircuitar los terminales del condensador suele generar chispas.
- Vuelva a montar con precisión las carcasas selladas. Si las juntas están desgastadas, sustitúyalas.
- Compruebe el equipo de seguridad antes de ponerlo en servicio. **c) Reparación**

• Los equipos portátiles deberán repararse en el exterior o en un taller especialmente equipado para el mantenimiento de aparatos con REFRIGERANTES INFLAMABLES.

- Asegúrese de que haya suficiente ventilación en el lugar de la reparación.
- Tenga en cuenta que el mal funcionamiento del equipo puede deberse a una pérdida de refrigerante y que es posible que haya una fuga de refrigerante.
- Descargue los condensadores de forma que no se produzcan chispas.
- Cuando se requiera soldadura de fuerza, se deberán llevar a cabo los siguientes procedimientos en el siguiente orden:

- Retire el refrigerante de forma segura siguiendo las normativas locales y nacionales. Si la normativa nacional no exige la recuperación, drene el refrigerante al exterior. Tenga cuidado de que el refrigerante drenado no suponga ningún peligro. En caso de duda, una persona debe vigilar la toma de corriente. Tenga especial cuidado de que el refrigerante drenado no vuelva a entrar en el edificio.
- Purgar el circuito refrigerante con nitrógeno libre de oxígeno.
- Evacuar el circuito refrigerante.
- Purgue el circuito de refrigerante con nitrógeno durante 5 minutos (no es necesario para refrigerantes A2L).
- Vuelva a evacuar (no es necesario para refrigerantes A2L).
- Retirar las piezas a sustituir mediante corte o soldadura.
- Purgue el punto de soldadura con nitrógeno durante el procedimiento de soldadura necesario para la reparación.
- Realice una prueba de fugas antes de cargar el refrigerante.

#### **d) Desmantelamiento**

- Si la seguridad se ve afectada cuando el equipo se pone fuera de servicio, se deberá eliminar la CARGA DE REFRIGERANTE antes de proceder al desmantelamiento.
- Asegúrese de que haya suficiente ventilación en el lugar donde se encuentra el equipo.
- Tenga en cuenta que el mal funcionamiento del equipo puede deberse a una pérdida de refrigerante y que es posible que haya una fuga de refrigerante.
- Descargue los condensadores de forma que no se produzcan chispas.
- Retire el refrigerante. Si la normativa nacional no exige la recuperación, drene el refrigerante al exterior. Tenga cuidado de que el refrigerante drenado no suponga ningún peligro. En caso de duda, una persona debe vigilar la toma de corriente. Tenga especial cuidado de que el refrigerante drenado no vuelva a entrar en el edificio.
- Cuando se utilizan REFRIGERANTES INFLAMABLES, excepto los REFRIGERANTES A2L,
  - Evacuar el circuito refrigerante.
  - Purgue el circuito de refrigerante con nitrógeno durante 5 minutos.
  - Evacuar de nuevo.
  - Llene con nitrógeno hasta alcanzar la presión atmosférica.
  - Coloque una etiqueta en el equipo del que se ha extraído el refrigerante.

#### **e) Eliminación**

- Asegúrese de que haya suficiente ventilación en el lugar de trabajo.
- Retire el refrigerante. Si la normativa nacional no exige la recuperación, drene el refrigerante al exterior. Tenga cuidado de que el refrigerante drenado no suponga ningún peligro. En caso de duda, una persona debe vigilar la toma de corriente. Tenga especial cuidado de que el refrigerante drenado no vuelva a entrar en el edificio.

Cuando se utilizan refrigerantes inflamables,

- Evacuar el circuito refrigerante.
- purgue el circuito refrigerante con nitrógeno libre de oxígeno.
- Evacuar de nuevo. (no es necesario para refrigerantes A2L); y
- Desconecte el compresor y drene el aceite.

Desconecte el compresor y drene el aceite.

#### **Comprobaciones en la zona**

Antes de comenzar a trabajar en sistemas que contengan REFRIGERANTES INFLAMABLES, es necesario realizar comprobaciones de seguridad para garantizar que se minimiza el riesgo de ignición. Para reparar el SISTEMA DE REFRIGERACIÓN, 1. a 5. deberán completarse antes de realizar cualquier trabajo en el sistema.

##### **1. Procedimiento de trabajo**

El trabajo se llevará a cabo siguiendo un procedimiento controlado para minimizar el riesgo de que haya gases o vapores inflamables presentes mientras se realiza el trabajo.

##### **2. Área de trabajo general**

Todo el personal de mantenimiento y demás personas que trabajen en la zona deberán recibir instrucciones sobre la naturaleza del trabajo que se está realizando. Se debe evitar trabajar en espacios confinados.

##### **3. Comprobación de la presencia de refrigerante**

El área se revisará con un detector de refrigerante adecuado antes y durante el trabajo, para asegurarse de que el técnico esté al tanto de atmósferas potencialmente tóxicas o inflamables. Asegúrese de que el equipo de detección de fugas que se utiliza es adecuado para su uso con todos los refrigerantes aplicables, es decir, que no produce chispas, está adecuadamente sellado o es intrínsecamente seguro.

##### **4. Presencia de extintor de incendios**

Si se debe realizar algún trabajo en caliente en el equipo de refrigeración o en cualquiera de sus partes asociadas, se deberá tener a mano un equipo de extinción de incendios adecuado. Tenga un extintor de polvo seco o CO2 cerca de la zona de carga.

##### **5. Sin fuentes de ignición**

Ninguna persona que realice trabajos relacionados con un SISTEMA DE REFRIGERACIÓN que implique la exposición de tuberías utilizará fuentes de ignición de tal manera que pueda provocar un riesgo de incendio o explosión. Todas las fuentes de ignición posibles, incluido el humo del tabaco, deben mantenerse a una distancia suficiente del lugar de instalación, reparación, retirada y eliminación, durante los cuales el refrigerante puede liberarse al espacio circundante. Antes de comenzar a trabajar, se debe inspeccionar el área alrededor del equipo para asegurarse de que no haya peligros de inflamabilidad ni riesgos de ignición. se colocarán carteles con la indicación «Prohibido fumar».

Comprobaciones del equipo de refrigeración  
Cuando se cambien componentes eléctricos, estos deberán ser adecuados para su finalidad y cumplir con las especificaciones correctas. En todo momento se deberán seguir las instrucciones de mantenimiento y servicio del fabricante.

En caso de duda, consulte con el departamento técnico del fabricante para obtener ayuda.

#### **Las siguientes comprobaciones se aplicarán a las instalaciones que utilicen REFRIGERANTES INFLAMABLES:**

- la CARGA DE REFRIGERANTE real se ajusta al tamaño de la habitación en la que están instaladas las piezas que contienen refrigerante;

- los equipos de ventilación y las salidas de aire funcionan correctamente y no están obstruidos;
- si se utiliza un circuito de refrigeración indirecto, se comprobará la presencia de refrigerante en el circuito secundario;
- El marcado del equipo sigue siendo visible y legible. Las marcas y señales ilegibles deberán corregirse.
- Las tuberías o componentes de refrigeración se instalarán en una posición en la que sea improbable que queden expuestos a sustancias que puedan corroer los componentes que contienen refrigerante, a menos que dichos componentes estén fabricados con materiales intrínsecamente resistentes a la corrosión o estén protegidos adecuadamente contra la corrosión.

### Comprobaciones de los dispositivos eléctricos

La reparación y el mantenimiento de los componentes eléctricos incluirán comprobaciones iniciales de seguridad y procedimientos de inspección de los componentes. Si existe un fallo que pueda comprometer la seguridad, no se conectará el suministro eléctrico al circuito hasta que se haya solucionado satisfactoriamente. Si la avería no puede corregirse inmediatamente pero es necesario continuar con el funcionamiento, se utilizará una solución temporal adecuada. Esto se deberá comunicar al propietario del equipo para que todas las partes estén informadas.

- Las comprobaciones de seguridad iniciales incluirán:
- que los condensadores estén descargados: esto se hará de forma segura para evitar la posibilidad de que se produzcan chispas;
  - que no haya componentes eléctricos ni cables expuestos durante la carga, recuperación o purga del sistema;
  - que existe continuidad en la conexión a tierra.

**Reparaciones de componentes sellados** - Durante las reparaciones de componentes sellados, se desconectará toda la alimentación eléctrica del equipo en el que se esté trabajando antes de retirar las cubiertas selladas, etc. Si es absolutamente necesario disponer de suministro eléctrico para los equipos durante el mantenimiento, se instalará un sistema de detección de fugas de funcionamiento permanente en el punto más crítico para advertir de una situación potencialmente peligrosa.

- Se prestará especial atención a lo siguiente para garantizar que, al trabajar en los componentes eléctricos, no se altere la carcasa de tal manera que se vea afectado el nivel de protección. Esto incluirá daños en los cables, número excesivo de conexiones, terminales que no se ajusten a las especificaciones originales, daños en los sellos, montaje incorrecto de los prensaestopas, etc.

### Reparación de componentes intrínsecamente seguros

No aplique ninguna carga inductiva o capacitiva permanente al circuito sin asegurarse de que no se superará la tensión y la corriente admisibles para el equipo en uso.

Los componentes intrínsecamente seguros son los únicos que pueden manipularse mientras están conectados en presencia de una atmósfera inflamable. El aparato de prueba deberá tener la clasificación correcta.

Sustituya los componentes únicamente por piezas especificadas por el fabricante. Otras piezas pueden provocar la ignición del refrigerante en la atmósfera debido a una fuga.

**NOTA El uso de sellador de silicona puede inhibir la eficacia de algunos tipos de equipos de detección de fugas. Los componentes intrínsecamente seguros no tienen que aislarse antes de trabajar con ellos.**

### Cableado

Compruebe que el cableado no esté expuesto a desgaste, corrosión, presión excesiva, vibraciones, bordes afilados ni ningún otro efecto ambiental adverso.

La comprobación también tendrá en cuenta los efectos del envejecimiento o la vibración continua procedente de fuentes tales como compresores o ventiladores.

### Detección de refrigerantes inflamables

Bajo ninguna circunstancia se utilizarán fuentes potenciales de ignición en la búsqueda o detección de fugas de refrigerante. No se utilizará una antorcha de haluro (ni ningún otro detector que utilice una llama desnuda).

Los siguientes métodos de detección de fugas se consideran aceptables para todos los sistemas refrigerantes.

Se pueden utilizar detectores electrónicos de fugas para detectar fugas de refrigerante, pero en el caso de los REFRIGERANTES INFLAMABLES, es posible que la sensibilidad no sea adecuada o que sea necesario recalibrarlos.

(El equipo de detección deberá calibrarse en una zona libre de refrigerantes). Asegúrese de que el detector no sea una fuente potencial de ignición y sea adecuado para el refrigerante utilizado. El equipo de detección de fugas se ajustará a un porcentaje del LFL del refrigerante y se calibrará según el refrigerante empleado, y se confirmará el porcentaje adecuado de gas (25 % como máximo).

### NOTA Ejemplos de fluidos para la detección de fugas son

– método de la burbuja,

– agentes de método fluorescente.

Si se sospecha de una fuga, se deben eliminar/apagar todas las llamas desnudas.

Si se detecta una fuga de refrigerante que requiera soldadura fuerte, se recuperará todo el refrigerante del sistema o se aislará (mediante válvulas de cierre) en una parte del sistema alejada de la fuga. La eliminación del refrigerante se realizará de conformidad con la cláusula DD.9.

### Procedimientos de carga

Además de los procedimientos de carga convencionales, se deberán cumplir los siguientes requisitos. • Asegúrese de que no se produzca contaminación de diferentes refrigerantes cuando utilice equipos de carga. Las mangueras o líneas deberán ser lo más cortas posible para minimizar la cantidad de refrigerante que contengan. • Los cilindros deberán mantenerse en una posición adecuada de acuerdo con las instrucciones.

- Asegúrese de que el SISTEMA DE REFRIGERACIÓN esté conectado a tierra antes de cargar el sistema con refrigerante.
- Etiquete el sistema cuando haya finalizado la carga (si aún no lo ha hecho).
- Se debe tener mucho cuidado de no llenar en exceso el SISTEMA DE

## REFRIGERACIÓN.

### Desmantelamiento

Antes de llevar a cabo este procedimiento, es imprescindible que el técnico esté completamente familiarizado con el equipo y todos sus detalles. Se recomienda como buena práctica recuperar todos los refrigerantes de forma segura. Antes de realizar la tarea, se tomará una muestra de aceite y refrigerante en caso de que sea necesario realizar un análisis antes de reutilizar el refrigerante recuperado. Es esencial que haya suministro eléctrico antes de comenzar la tarea.

- a) Familiarizarse con el equipo y su funcionamiento.
- b) Aislar eléctricamente el sistema.
- c) Antes de intentar el procedimiento, asegúrese de que:
  - se dispone de equipos de manipulación mecánica, si es necesario, para manipular cilindros de refrigerante.
  - todo el equipo de protección personal está disponible y se utiliza correctamente;
  - el proceso de recuperación es supervisado en todo momento por una persona competente;
  - Los equipos de recuperación y los cilindros cumplen las normas correspondientes.
- d) Vacíe el sistema de refrigeración, si es posible.
- e) Si no es posible crear un vacío, construya un colector para poder extraer el refrigerante de las distintas partes del sistema.
- f) Asegúrese de que el cilindro esté situado sobre la báscula antes de realizar la recuperación.
- g) Poner en marcha la máquina de recuperación y operarla de acuerdo con las instrucciones.
- h) No llene en exceso los cilindros (no más del 80 % del volumen de líquido).
- i) No exceda la presión máxima de trabajo del cilindro, ni siquiera temporalmente.
- j) Cuando los cilindros se hayan llenado correctamente y se haya completado el proceso, asegúrese de que los cilindros y el equipo se retiren del lugar sin demora y de que todas las válvulas de aislamiento del equipo estén cerradas.
- k) El refrigerante recuperado no se cargará en otro SISTEMA DE REFRIGERACIÓN a menos que haya sido limpiado y revisado.

### Etiquetado

El equipo deberá estar etiquetado indicando que ha sido desmantelado y vaciado de refrigerante.

La etiqueta deberá estar fechada y firmada.

En el caso de los aparatos que contengan REFRIGERANTES INFLAMABLES, asegúrese de que el equipo lleve etiquetas que indiquen que contiene REFRIGERANTE INFLAMABLE.

### Recuperación

Cuando se extrae refrigerante de un sistema, ya sea para su mantenimiento o desmantelamiento, se recomienda como buena práctica extraer todo el refrigerante de forma segura.

Al transferir refrigerante a cilindros, asegúrese de que solo se utilicen cilindros de recuperación de refrigerante adecuados. Asegúrese de que se dispone del número correcto de cilindros para contener la carga total del sistema. Todos los cilindros que se utilicen estarán destinados al refrigerante recuperado y etiquetados para dicho refrigerante (es decir, cilindros especiales para la recuperación de

refrigerante). Los cilindros deberán estar equipados con válvulas de alivio de presión y válvulas de cierre asociadas en buen estado de funcionamiento. Los cilindros de recuperación vacíos se vacían y, si es posible, se enfrían antes de proceder a la recuperación.

El equipo de recuperación deberá estar en buen estado de funcionamiento, disponer de un manual de instrucciones y ser adecuado para la recuperación del refrigerante inflamable. En caso de duda, consulte al fabricante. Además, deberá disponerse de un juego de básculas calibradas y en buen estado de funcionamiento. Las mangueras deberán incluir acoplamientos de desconexión estancos y en buen estado.

El refrigerante recuperado se procesará de acuerdo con la legislación local en el cilindro de recuperación adecuado y se tramitará el correspondiente documento de transferencia de residuos. No mezclar refrigerantes en unidades de recuperación y, sobre todo, en cilindros.

Si se van a retirar compresores o aceites de compresores, asegúrese de que se hayan evacuado hasta un nivel aceptable para garantizar que no quede refrigerante inflamable dentro del lubricante. El cuerpo del compresor no debe calentarse con una llama abierta ni otras fuentes de ignición para acelerar este proceso. Cuando se drene el aceite de un sistema, se deberá realizar de forma segura.

## 3. Transporte, marcado y almacenamiento

### 3.1. Transporte

Observe que pueden existir normas de transporte adicionales con respecto a equipos que contengan gas inflamable.

El número máximo de equipos o la configuración de los equipos que se pueden transportar juntos estará determinado por las normas de transporte aplicables.

### 3.2. Marcado

Las señalética para aparatos similares utilizados en un área de trabajo suelen estar reguladas por la normativa local y establecen los requisitos mínimos para la provisión de señales de seguridad y/o salud en un lugar de trabajo.

Se mantendrán todas las señales necesarias y los empleadores deberán garantizar que los empleados reciban instrucciones y formación adecuadas y suficientes sobre el significado de las señales de seguridad pertinentes y las medidas que deben adoptarse en relación con dichas señales.

La eficacia de las señales no debe verse mermada por la colocación de demasiadas señales juntas.

Los pictogramas utilizados deben ser lo más sencillos posible y contener solo los detalles esenciales.

### 3.3. Almacenamiento

El almacenamiento del aparato debe realizarse de acuerdo con la normativa aplicable o las instrucciones, lo que sea más estricto.

Almacenamiento de equipos embalados (sin vender)

La protección del embalaje de almacenamiento debe estar diseñada de tal manera que los daños mecánicos sufridos por el equipo dentro del embalaje no provoquen fugas de la CARGA DE REFRIGERANTE.

El número máximo de equipos que se pueden almacenar juntos estará determinado por la normativa local.





rexnordic.com

**REX**NORDIC

**REX**NORDIC  
rexnordic.com

 **FINLAND**

Rex Nordic Finland Oy

ASIAKASPALVELU

+358 40 180 1111

info@rexnordic.com

HUOLTO

+358 400 470 915

huolto@rexnordic.com

 **UNITED KINGDOM**

Rex Nordic UK LTD

CUSTOMER SERVICE

+44 13 553 773 70

uk@rexnordic.com

SERVICE

+44 75 3895 9836 ser-

vice@rexnordic.com

 **FRANCE**

Rex Nordic SAS

SERVICE À LA CLIENTÈLE

+33 680 785 095

fr@rexnordic.com

SERVICE TECHNIQUE

+33 680 785 095

service@rexnordic.com

 **SWEDEN**

Rex Nordic AB

KUNDTJÄNST

+46 72 200 2222

info@rexnordic.com

SERVICE

+46 72 555 2909

service@rexnordic.com

 **NETHERLANDS**

Rex Nordic B.V.

KLANTENSERVICE

+31 639 625 904

nl@rexnordic.com

TECHNISCHE DIENST

+31 639 625 904

service@rexnordic.com

 **ITALY**

Rex Nordic S.R.L.

SERVIZIO CLIENTI

+39 344 6795 402

info@rexnordic.com

SERVIZIO

+39 344 6795 402

service@rexnordic.com

 **NORWAY**

Rex Nordic AS

KUNDESERVICE

+47 40 006 616

norge@rexnordic.com

SERVICE

+47 93 000 411

service@rexnordic.com

 **GERMANY**

Rex Nordic GmbH

KUNDENDIENST

+49 171 4006 002

de@rexnordic.com

TECHNISCHER SERVICE

+49 171 4006 002

service@rexnordic.com

 **ESPAÑA**

Rex Nordic Spain, S.L.

SERVICIO AL CLIENTE

+34 619 427 984

+34 650 623 715

info@rexnordic.com

SERVICIO

+34 619 427 984

+34 650 623 715

service@rexnordic.com

 **DENMARK**

Rex Nordic A/S

KUNDESERVICE

+45 22 119 897

+45 29 115 570

dk@rexnordic.com

TEKNISK SERVICE

+45 22 119 897

+45 29 115 570

service@rexnordic.com

 **POLAND**

Rex Nordic Sp z o.o.

OBSŁUGA KLIENTA

+48 886 209 018

pl@rexnordic.com

SERWIS

+48 886 209 018

service@rexnordic.com